



PRAVIDLA Cyklistiky

VŠEOBECNÁ USTANOVENÍ

pro disciplíny

SILNICE - DRÁHA - CYKLOKROS

OBSAH:

PRAVIDLA CYKLISTIKY

VŠEOBECNÁ USTANOVENÍ PRO DISCIPLÍNY SILNICE – DRÁHA – CYKLOKROS

O		
§ 01.	Základní ustanovení	5
§ 02.	Kategorie závodníků	6
§ 03.	Kategorie družstev	7
§ 04.	Rozhodčí	9
§ 05.	Sportovní ředitelé	12
§ 06.	Kalendář soutěží	13
§ 07.	Národní mistrovství	14
§ 08.	Vypsání závodu	14
§ 09.	Zrušení závodu	15
§ 10.	Ceny a prémie	15
§ 11.	Přihlášky k závodům	16
§ 12.	Nenastoupení k závodu	17
§ 13.	Doklady závodníka	17
§ 14.	Startovní čísla	18
§ 15.	Závodní kola a sportovní úbor	19
§ 16.	Měření času	37
§ 17.	Pořadí v cíli	38
§ 18.	Doping	38
§ 19.	Tresty a disciplinární řízení	39
§ 20.	Námítky	40
§ 21.	ZÁPISY O ZÁVODECH	41
	PŘÍLOHA 1 VZORCE PRO VÝPOČTY	42
	PŘÍLOHA 2 PŘESTUPKY A TRESTY V SOUTĚŽÍCH ŘÍZENÝCH ČSC	45
	1. Všeobecná ustanovení	45
	2. Tabulka trestů	46
	PŘÍLOHA 3 TABULKA TRESTNÝCH ČASU V INTERVALOVÝCH ZÁVODECH	56
	PŘÍLOHA 4 ZÁSADY PRO ZÍSKÁVÁNÍ KVALIFIKACE NÁRODNÍ ROZHODČÍ ČSC	57

§ 01. ZÁKLADNÍ USTANOVENÍ

PŘEDPIS

- V0101.** Veškeré cyklistické závody na silnici, dráze nebo v cyklokrosu a pokusy o rekord se smějí konat jedině podle těchto všeobecných ustanovení pravidel ČSC, pravidel ČSC pro příslušnou disciplínu a Sportovně technických směrnic ČSC.
- V0102.** Všechna rozhodnutí, která se týkají průběhu závodů z hlediska sportovního jsou ve výhradní kompetenci sboru rozhodčích. Rozhodčí jsou povinni se řídit všemi aplikovatelnými ustanoveními pravidel ČSC. Nelze-li pravidla aplikovat, rozhodne sbor rozhodčích po konzultaci s vedením závodu.
- V0103.** Organizační záležitosti budou rozhodnuty vedením závodu v souladu s pravidly. Pokud nelze pravidla aplikovat, musí být rozhodnutí vedení závodu předem konzultováno se sborem rozhodčích

PLATNOST PRAVIDEL

- V0104.** Tato pravidla nabývají platnosti dnem **01.07.2010** a jsou závazná pro všechny orgány Českého svazu cyklistiky (dále jen ČSC), držitele licencí ČSC nebo jiných členských federací UCI pokud se účastní soutěží na silnici, dráze nebo v cyklokrosu řízených ČSC a pro pořadatele těchto závodů na území České republiky.
- V0105.** Změny, doplnění nebo aktualizace pravidel ČSC podle nových změn a doplňků mezinárodních pravidel UCI a výklad pravidel ČSC přísluší ČSC.

NÁRODNÍ PLATNOST

- V0106.** *Texty článků nebo jejich části a výjimky, které jsou v těchto pravidlech vyznačeny kurzívou, platí pouze pro národní závody v ČR.*

PŮSOBNOST VŠEOBECNÝCH USTANOVENÍ PRAVIDEL

- V0107.** Působnost těchto všeobecných ustanovení pravidel je vymezena pro následující odvětví cyklistiky:
- dráhová cyklistika
 - silniční cyklistika
 - cyklokros

ÚČAST V SOUTĚŽÍCH

- V0108.** Oprávnění ke startu v soutěžích řízených ČSC má jen ten závodník, který je držitelem platné licence ČSC nebo licence jiné členské federace UCI, splňuje sportovně technické podmínky ČSC a podmínky dané rozpisem závodu.
- V0109.** Oprávnění ke startu v soutěžích zařazených do mezinárodního kalendáře UCI se řídí pravidly UCI

VYLOUČENÍ ZE SOUTĚŽE

- V0110.** Držitel licence nebo celý tým, který vážně poškozuje cyklistiku nebo danou soutěž může být vyloučen ze závodu. K vyloučení může dojít před startem nebo v průběhu závodu.
- O vyloučení rozhodne společně hlavní rozhodčí a pořadatel závodu.
- V případě neshody mezi hlavním rozhodčím a pořadatelem rozhodne o vyloučení předseda komise příslušné disciplíny ČSC nebo jeho pověřený zástupce. Držitel licence nebo

Aktualizace 1.7.2010

tým mají před vyloučením právo na slyšení. Pokud rozhoduje o vyloučení předseda komise příslušné disciplíny ČSC, jeho rozhodnutí může být založeno na pouhé zprávě hlavního rozhodčího.

Pokud nestanoví pravidla ČSC jinak, zůstávají výsledky a ceny získané před skutky na kterých bylo založeno rozhodnutí o vyloučení beze změny.

SPONZOROVÁNÍ

V0111. Žádná značka tabáku, lihovin, pornografického zboží a jiných produktů, která by mohla poškodit image UCI, ČSC nebo obecně cyklistiky, nesmí být přímo nebo nepřímo spojena s žádným držitelem licence, UCI týmu nebo národní či mezinárodní cyklistickou soutěží.

Ve smyslu tohoto článku se lihovinou rozumí nápoj jehož obsah alkoholu je rovný nebo vyšší než 15%.

Porušení tohoto článku jsou sankcionovány odmítnutím licence, registrace týmu a zapsání závodu do kalendáře UCI a ČSC.

§ 02. KATEGORIE ZÁVODNÍKŮ

V0201. Závodníci se zařazují do kategorií vždy podle věku, který dovršili nebo dovrší v příslušném kalendářním roce bez ohledu na den a měsíc narození. Výjimky z tohoto pravidla jsou uvedeny v § 02, část Přestup do vyšší kategorie.

Mezinárodní kategorie	Národní kategorie
a) muži pod 23 let = 19,20,21,22 let	h) kadeti = 15,16 let
b) muži elita = od 23 let	i) kadetky = 15,16 let
c) ženy = od 19 let	j) starší žáci a žákyně = 13,14 let
d) junioři = 17,18 let	k) mladší žáci a žákyně = 10,11,12 let
e) juniorky = 17,18 let	
f) muži a ženy masters = od 30 let:	
g) muži a ženy para-cyklistka	

Věkové skupiny	A	B	C	D	E	F	G	H	I
Masters	30-34	35-39	40-44	45-49	50-54	55-59	60-64	65-69	70+

V0202. Výkonnostní třídy jsou vedeny pouze pro závody v silniční cyklistice pro kategorii mužů. Zásady pro zařazování závodníků do výkonnostních jsou uvedeny v Příloze 4 Sportovně technických směrnic ČSC.

PŘESTUP DO VYŠŠÍ VĚKOVÉ KATEGORIE

V0203. Přestoupit do vyšší věkové kategorie musí závodník dnem 1.1. kalendářního roku ve kterém věkové kategorie dosáhne a to bez ohledu na den a měsíc narození.

V0204. Sportovec je povinen nechat si přestup do vyšší věkové kategorie vyznačit u licenčního pracovníka ČSC ve své licenci. Po vyznačení přestupu do vyšší kategorie nesmí již startovat v cyklistických soutěžích původní kategorie.

Cyklokros

V0205. V cyklokrosu, ve všech závodech a kategoriích, startují všichni závodníci automaticky již od již od prvního závodu sezóny cyklokrosu (září) v kategorii do které věkově přísluší od 1.1. následujícího roku.

Dráha

V0206. Na dráze startují všichni závodníci ve všech národních závodech a kategoriích automaticky již od 1.10. v kategorii do které věkově přísluší od 1.1. následujícího roku.

Silnice

V0207. Pro závody na silnici je závodník věkové kategorie muži pod 23 let, který je členem UCI ProTeam automaticky zařazen do kategorie elita. Tito závodníci však mohou startovat v mezinárodních závodech Poháru národů Ncup, které jsou vyhrazeny pro závodníky pod 23 let včetně těch, kteří jsou členy UCI ProTeam.

V0208. Jakmile závodník věkové kategorie muži pod 23 let, původně zařazený do kategorie elita, není dále členem UCI ProTeam, je automaticky přeřazen zpět do kategorie muži pod 23 let.

Předčasný přestup do vyšší věkové kategorie

V0209. *Předčasný definitivní přestup do vyšší věkové kategorie může být výjimečně povolen jen zvláště vynikajícím a tělesně zdatným sportovcům. Povolení uděluje komise mládeže ČSC na základě vyjádření lékaře a rodičů sportovce. Žádost o přechod do vyšší kategorie se podává prostřednictvím mateřského klubu licenčnímu pracovníkovi ČSC.*

Střídavý start ve vyšší věkové kategorii

V0210. *Střídavý start ve vyšší věkové kategorii se povoluje všem zdatným a fyzicky připraveným závodníkům na doporučení komise mládeže ČSC pro určitou disciplínu. V mistrovských soutěžích však startuje sportovec vždy v té kategorii, do které svým věkem patří.*

MINIMÁLNÍ VĚK PRO START V SOUTĚŽÍCH

V0211. *Minimální věk závodníků, kteří mohou startovat v kategorii dospělých na mistrovství ČR je stanoven pro muže i ženy na 17 let v roce konání mistrovství.*

V0212. Minimální věk závodníků dosažený v roce konání OH (platí pro muže a ženy), kteří mohou reprezentovat ČR v cyklistických disciplínách na Olympijských hrách je stanoven na 19 let pro závody na silnici a 18 let pro závody na dráze.

V0213. Věkové limity pro starty juniorů a junierek v mezinárodních závodech na dráze, silnici a v cyklokrosu kategorie Elite zapsaných do kalendáře UCI a při mistrovství světa se řídí příslušnými předpisy UCI.

§ 03. KATEGORIE DRUŽSTEV**DEFINICE**

V0301. Družstvo je ve smyslu těchto pravidel sportovní celek složený ze závodníků a jejich doprovodu vytvořený za účelem účasti v cyklistických soutěžích. V kontextu pojmu „družstvo“ se rozumí rovněž jmenování závodníků do určitého týmu, který se zúčastní konkrétního závodu (např. národní, regionální, mix tým).

DRUŽSTVA REGISTROVANÁ UCI

V0302. U Mezinárodní cyklistické federace UCI se registrují tato družstva:
 UCI ProTeam
 Kontinentální profesionální tým UCI
 Kontinentální tým UCI

Aktualizace 1.7.2010

Ženský tým UCI
Dráhový tým UCI

V0303. Odkaz na UCI uvedený v pojmenování výše uvedených kategorií družstev se týká výhradně týmů, které byly řádně zaregistrovány UCI podle pravidel UCI.

Povolení startu

V0304. Závodníci, kteří jsou členy družstev registrovaných UCI podle § 03, část Družstva registrovaná UCI, se nesmí v žádném případě přihlásit přímo u pořadatele ke startu jakéhokoliv závodu bez předchozího souhlasu svého vlastního týmu.

V0305. Řádná žádost takového závodníka o souhlas ke startu se považuje za schválenou, pokud závodník neobdržel od svého týmu ve lhůtě 10 dnů žádnou odpověď.

V0306. Pokud v závodě startuje vlastní tým závodníka, tento závodník nesmí v dotyčném závodě startovat mimo toto své vlastní družstvo a to ani jako člen mix týmu nebo národního výběru.

V případě přestupku bude dotyčný závodník potrestán pokutou 300 - 5000 CHF

OSTATNÍ DRUŽSTVA

V0307. Ostatní družstva se registrují u ČSC podle platných předpisů k registraci klubů nebo se vytváří se souhlasem ČSC, případně příslušných krajských svazů cyklistiky.

Národní tým ČR

V0308. Národní tým ČR je družstvo složené výhradně ze závodníků s českou státní příslušností, kteří byli jmenováni ČSC.

Regionální tým

V0309. Regionální tým je družstvo složené ze závodníků, kteří byli vybráni z příslušného regionu, oblasti nebo kraje za účelem účasti v konkrétním závodě.

V0310. V regionálním výběru nesmí startovat závodníci, kteří jsou členy družstev registrovaných UCI podle § 03, část Družstva registrovaná UCI.

V0311. Podmínkou pro jmenování závodníka do regionálního výběru je platná licence příslušné kategorie vydaná výhradně ČSC a souhlas jeho mateřského klubu.

Klubový tým

V0312. Klubový tým je družstvo složené ze závodníků příslušného klubu řádně registrovaného u ČSC.

V0313. V rámci klubových týmů nesmí startovat závodníci, kteří jsou členy družstev registrovaných UCI podle § 03, část Družstva registrovaná UCI.

Mix tým

V0314. Mix tým je družstvo složené výhradně ze závodníků, kteří nejsou kmenovými příslušníky týmů, které v dotyčném závodě také startují. Mix tým mohou tvořit pouze závodníci těch kategorií kmenových družstev pro které je závod určen příslušnými pravidly. V mix týmu nesmí v národních závodech startovat členové ProTeam.

V0315. Všichni závodníci mix týmu musí v závodě nosit trikoty stejného designu a barvy na kterých mohou být uvedeny obvyklé reklamy sponzorů každého závodníka.

V0316. Závodníci mix týmu ale nesmí v daném závodě v žádném případě nosit národní trikoty.

§ 04. ROZHODČÍ

V0401. Sportovní a technické řízení každého závodu přísluší sboru rozhodčích.

KVALIFIKACE ROZHODČÍCH

V0402. Titul rozhodčí ČSC pro disciplíny silnice, dráha, cyklokros uděluje na základě získané kvalifikace příslušný svaz cyklistiky takto:

- rozhodčí III. třídy a II. třídy krajské svazy cyklistiky
- národní rozhodčí C, B, A Český svaz cyklistiky

V0403. Titul mezinárodní rozhodčí UCI pro disciplíny silnice, dráha, cyklokros a para-cyklistika uděluje na základě získané kvalifikace Mezinárodní cyklistická federace UCI. Mezinárodní rozhodčí UCI nesmí současně:

- být držitelem licence závodníka
- vykonávat jakoukoliv technickou funkci (sportovní ředitel, asistent, mechanik, atd.) u národní federace nebo týmu registrovaného UCI;
- vykonávat funkci prezidenta nebo vice-prezidenta národní cyklistické federace nebo kontinentální cyklistické konfederace

V0404. Pro zvýšení kvalifikačního stupně musí rozhodčí všech tříd úspěšně absolvovat přezkoušení formou písemné a ústní zkoušky.

V0405. Zásady pro získání kvalifikace národní rozhodčí ČSC jsou uvedeny v Příloze 4 Všeobecných ustanovení pravidel ČSC.

V0406. Platnost kvalifikace rozhodčího, kromě kvalifikace národní rozhodčí, není omezena. Kvalifikace národní rozhodčí končí přecházením do kvalifikace rozhodčí senior k 31.12. roku ve kterém rozhodčí dosáhl 65 let. Přehradit rozhodčího dočasné nebo trvale do nižší kvalifikace nebo mu odebrat kvalifikaci rozhodčího může disciplinární orgán příslušného svazu, do jehož evidence rozhodčí spadá, v případě závažného porušení pravidel a řádů nebo způsobení morální nebo materiální újmy cyklistickému sportu.

V0407. Každý rozhodčí obdrží při jmenování osvědčení, které je dokladem jeho kvalifikace. Aktualizovaný seznam národních rozhodčích s uvedením stupně jejich kvalifikace se zveřejňuje na internetových stránkách ČSC.

PŮSOBNOST A KOMPETENCE ROZHODČÍCH

Statut rozhodčí ČSC

V0408. Rozhodčí ČSC mohou rozhodovat v závodech různých stupňů pořádaných v rámci ČSC, které odpovídají jejich získané kvalifikaci.

V0409. Funkci rozhodčího ČSC nesmí vykonávat držitel licence závodník, kromě výjimek pro kategorii Master stanovených licenčním řádem ČSC, kapitola VII.

V0410. Funkci rozhodčího ČSC nesmí vykonávat osoby, které působí v některé technické funkci spojené s činností týmu registrovaného u ČSC nebo UCI, kromě výjimek stanovených pro rozhodčí licenčním řádem ČSC, kapitola VII.

V0411. Rozhodčí ČSC, který nezískal titul mezinárodní rozhodčí UCI může rozhodovat výhradně závody pořádané v působnosti ČSC. Pro rozhodování závodů v zahraničí pořádaných jinou národní cyklistickou federací než ČSC, musí mít k tomu předem písemný souhlas UCI.

Rozhodčí ČSC III. třídy

V0412. Rozhodčí III. třídy mohou rozhodovat v závodech do okresního měřítka. Mohou být výjimečně delegováni i k závodům v rámci kraje.

Aktualizace 1.7.2010

Rozhodčí ČSC II. třídy

V0413. Rozhodčí II. třídy mohou rozhodovat v závodech do krajského měřítka. Mohou být výjimečně delegováni i k závodům v celostátním měřítku.

Národní rozhodčí ČSC

V0414. Národní rozhodčí mohou rozhodovat ve všech závodech řízených ČSC až do celostátního měřítka. Mohou být rovněž delegováni k mezinárodním soutěžím pořádaným na území ČR.

V0415. Národní rozhodčí s kvalifikací A, případně B mohou být prioritně delegováni do sboru rozhodčích k řízení mezinárodních závodů pořádaných v rámci ČSC a do funkcí hlavních rozhodčích pro mistrovské závody elita.

Mezinárodní rozhodčí UCI

V0416. Působnost, kompetence a delegování mezinárodních rozhodčích UCI se řídí příslušnými ustanoveními mezinárodních pravidel.

SBOR ROZHODČÍCH

V0417. Rozhodčí jako sbor nebo ve specifických případech individuálně zajišťují řízení cyklistických soutěží z hlediska sportovního a dbají o to aby tyto soutěže probíhaly v souladu s platnými pravidly a předpisy. V tomto smyslu mají plnou moc rozhodnout o všech sportovních záležitostech podle platných pravidel a směrnic a řešit i takové případy, na které pravidla směrnice a nepamatují.

V0418. Sbor rozhodčích na jednotlivé závody deleguje příslušný svaz cyklistiky do jehož kompetence závod spadá.

V0419. Sbor rozhodčích se při všech závodech, kromě speciálních disciplín, skládá z těchto funkcionářů: hlavní rozhodčí, startér, 1. cílový rozhodčí, 2. cílový rozhodčí, časoměřič, sekretář. Při závodech, které vyžadují větší počet rozhodčích nebo časoměřičů, je nutno sbor rozhodčích přiměřeně rozšířit.

ARBITR

V0420. Pro mistrovské závody na dráze jmenuje dráhová komise ČSC jednoho z členů rozhodčího sboru jako arbitra. Při ostatních závodech na dráze jmenuje arbitra hlavní rozhodčí. Tuto funkci nesmí hlavní rozhodčí sám vykonávat. Funkce arbitra je povinná pro disciplíny sprint, keirin, bodovací závod jednotlivců a dvojic.

POVINNOSTI ČLENŮ SBORU ROZHODČÍCH**Hlavní rozhodčí**

V0421. Hlavní rozhodčí řídí celou práci sboru rozhodčích, určuje funkce jednotlivým členům, zajišťuje kontakt s vedoucími družstev a pořadatelem, dává souhlas k vyhlášení oficiálního pořadí závodníků. Nesmí dát pokyn k zahájení závodu, není-li odpovídajícím způsobem zajištěna zdravotní služba.

V0422. Hlavní rozhodčí se musí rovněž přesvědčit před startem závodu, zda všechna technická zařízení nezbytná k řízení závodu jsou k dispozici a na určených místech (počítání okruhů, zvonec, el. časomíra, cílová kamera, signalizace praporky, startovací zařízení, radiové spojení ap.). Před startem závodů na silnici řídí hlavní rozhodčí krátkou poradou, kterou svolá pořadatel závodu a povinně se jí zúčastní členové sboru rozhodčích, odpovědný zástupce pořadatele a vedoucí družstev.

V0423. Během silničních závodů zastává hlavní rozhodčí funkci prvního komisaře a řídí spolu s dalšími určenými komisaři ve vozidlech a na motocyklech sportovní průběh celého závodu.

Sekretář

V0424. Sekretář sepisuje veškerá sdělení rozhodčích, zaznamenává všechny výsledky, informuje o dílčích a celkových výsledcích hlasatele, ověřuje všechna oficiální sdělení a výsledky před jejich distribucí, odpovídá za řádné provedení zápisu o závodě. Při dráhových soutěžích sestavuje rozjížděky a případně přesňuje oficiální program ve vazbě na počet startujících a systém rozjížděk. Před závodem si musí opatřit potřebné tabulky, výkonnostní žebříčky, průběžné celkové klasifikace soutěží a formuláře.

Startér

V0425. Startér je povinen se přesvědčit, zda stroje a úbory závodníků odpovídají pravidlům a jejich čísla jsou řádně umístěna. Je jediným, který rozhoduje o správnosti startu.

Cílový rozhodčí

V0426. Cílový rozhodčí je jediný rozhodčí, který stanovuje pořadí v cíli. Zaznamenává pořadí v cíli, po vyhodnocení záznamu cílové kamery a záznamů ostatních cílových rozhodčích s konečnou platností určuje pořadí. Zaznamenává rovněž počet získaných bodů, počet projetých okruhů na zvláštním formuláři, který podepíše a předá hlavnímu rozhodčímu.

V0427. Cílový rozhodčí má zpravidla k dispozici svého asistenta - 2. cílového rozhodčího, kterému stanoví jakým způsobem budou zaznamenávat pořadí závodníků při průjezdu cílovou páskou.

V0428. Cílový rozhodčí musí mít od pořadatele závodu vytvořeny řádné podmínky pro výkon funkce. Mimo jiné musí mít na úrovni cílové čáry k dispozici kryté zvýšené podium s dobrým výhledem na cílovou rovinku a cíl.

Časoměřič

V0429. Časoměřič měří čas závodu. Je-li časoměřičů více, odpovídá za jejich práci hlavní časoměřič. Hlavní časoměřič také určuje konečný čas a rychlostní průměr závodu.

Ukazovatel okruhů

V0430. Při závodech na závodní dráze a při závodech na okruzích musí být určen kromě pomocných rozhodčích jeden rozhodčí k počítání okruhů a obsluze zvonu. Tento rozhodčí nesmí vykonávat žádnou jinou funkci.

Arbitr

V0431. Arbitr jmenovaný pro dráhové disciplíny sleduje výhradně chování závodníků v daném závodě a dodržování pravidel závodu. Rozhoduje sám a okamžitě o všech přestupcích a trestech a dalších případech uplatnění pravidel. Může si vybrat jako asistenta dalšího rozhodčího nebo jinou osobu.

V0432. Arbitr je zpravidla umístěn v klidném odděleném vnějším prostoru závodní dráhy, který mu umožňuje celkový velmi dobrý pohled na dráhu. Musí být vybaven přímým komunikačním prostředkem pro spojení s hlavním rozhodčím. Vybavení video-systémem s možností zpětné kontroly zpomaleného průběhu jednotlivých částí závodu a přítomnost obsluhujícího technika tohoto zařízení vedle arbitra je doporučeno.

V0433. Všichni členové rozhodčího sboru musí mít při závodech platnou licenci kategorie rozhodčí, členský průkaz ČSC, vlastní platná pravidla se všemi případnými doplňky a musí mít viditelné oficiální označení.

JEDNÁNÍ SBORU ROZHODČÍCH

V0434. Jakémukoliv jednání rozhodčího sboru, mohou být přítomni pouze členové rozhodčích. O přítomnosti jiných osob rozhoduje hlavní rozhodčí.

V0435. Jednání o udělení trestů je ve sboru rozhodčích kolektivní. Hlasují při něm pouze tito členové: hlavní rozhodčí a dále 2 nebo 4 další rozhodčí (vždy lichý počet) k tomu určení

hlavním rozhodčím před startem závodu. Hlavní rozhodčí zveřejňuje konečné rozhodnutí sboru. Průběh jednání a hlasování nesmí být zveřejněn.

V0436. Právo rozhodnutí jednotlivých rozhodčích o udělení trestu včetně okamžitého vyloučení ze závodu v případě závažných přestupků v průběhu závodu zůstává nedotčeno (§ 04, část Sbor rozhodčích)

JMENOVÁNÍ ROZHODČÍCH K ŘÍZENÍ ZÁVODŮ

V0437. Jmenování rozhodčích k řízení závodů pořádaných v působnosti ČSC je podrobně uvedeno ve Sportovně technických směrnících ČSC.

V0438. Kvalifikace rozhodčího příslušného stupně neuděluje automaticky právo být delegován k řízení závodů.

V0439. Podmínkou pro jmenování k řízení závodů je mimo jiné platná licence Rozhodčí ČSC pro příslušný rok.

V0440. Všichni rozhodčí delegovaní k řízení jakéhokoliv závodu jsou povinni řídit závod v souladu s pravidly a musí se oprostít od jakéhokoliv klubové, svazové nebo národní příslušnosti.

V0441. Rozhodčí nesmí v závodě ke kterému byl delegován, zastávat jiné funkce nebo se zabývat jinou činností, která by přímo nebo nepřímo souvisela s dotyčným závodem (např. pořadatel, trenér, závodník, zástupce svazu, zpravodaj masmédií ap.).

V0442. Rozhodčí, který je delegován ke kterémukoliv závodě, se musí před zahájením prokázat vlastní platnou licenci kategorie rozhodčí a členským průkazem ČSC. Jinak nemůže vykonávat svou funkci. Odpovědnost za to, že všichni rozhodčí jsou plně oprávněni k výkonu své funkce, nese hlavní rozhodčí.

VZDĚLÁVÁNÍ ROZHODČÍCH

V0443. Systém vzdělávání rozhodčích pro silnici, dráhu a cyklokros je uveden ve Sportovně technických směrnících.

V0444. Každý rozhodčí je povinen pečovat neustále o svůj odborný růst. Proto se musí aktivně účastnit doškolovacích seminářů, ke kterým byl pozván.

EVIDENCE ROZHODČÍCH

V0445. Všichni rozhodčí musí být řádně evidováni příslušným svazem cyklistiky podle stupně jejich kvalifikace.

V0446. Rozhodčí III. třídy a II. třídy jsou evidováni v krajských svazech, národní rozhodčí v ČSC.

§ 05. SPORTOVNÍ ŘEDITELÉ

PŘEDPIS

V0501. Každé družstvo, s výjimkou regionálních a klubových týmů, musí mít oficiálně jmenovanou odpovědnou osobu tj. sportovního ředitele týmu.

V0502. Pokud je v týmu registrováno více osob, které jsou držitelé licence kategorie sportovní ředitel, vztahují se ustanovení tohoto § na titulárního sportovního ředitele, který byl v týmu jmenovitě určen jako odpovědná osoba podle výše uvedeného článku.

V0503. Sportovní ředitel musí být vlastníkem platné licence pro tuto funkci.

V0504. Žádný tým nebude zaregistrován UCI nebo uznán UCI jako národní tým, pokud nemá jmenovaného sportovního ředitele.

V0505. Žádný tým, nesmí startovat v závodech zapsaných do mezinárodního kalendáře UCI, pokud nemá jmenovaného sportovního ředitele.

POVINNOSTI SPORTOVNÍHO ŘEDITELE

- V0506.** Sportovní ředitel je kromě povinností, které pro něho vyplývají z jiných článků pravidel UCI a ČSC (zastupuje tým před rozhodčími, je povinen respektovat instrukce rozhodčích a vedení závodu, dbá aby se závodníci dostavili včas k podpisu startovních listin, ke startu, dopingové kontrole atd.) odpovědný za organizaci a sportovní činnost závodníků a za sociální a lidské podmínky ve kterých závodníci družstva sportovní činnost vykonávají.
- V0507.** Sportovní ředitel se musí starat o respektování pravidel všemi členy jeho týmu nebo těmi osobami, které jakýmkoliv způsobem s týmem spolupracují a musí jim v tom být příkladem.
- V0508.** Sportovní ředitel musí zajistit specializovaný servis svěřenému týmu v oblasti lékařské péče a materiálu. Stará se o to aby servis byl poskytován pouze kompetentními osobami, kteří jsou v případech předepsaných pravidly majiteli platné licence.
- V0509.** Sportovní ředitel musí sestavit pro všechny osoby týmu kromě závodníků seznam jejich činností. Popis musí být proveden písemně s uvedením jmen a funkcí s co největší přesností a musí respektovat pravidla. Popis obdrží každá osoba uvedená v seznamu a dále ČSC. V případě týmů registrovaných UCI podle § 03, část Družstva registrovaná UCI a národních týmů, obdrží jeden výtisk také UCI.
- V0510.** Sportovní ředitel musí pravidelně provádět konzultace se všemi členy jeho týmu nebo těmi osobami, které jakýmkoliv způsobem s týmem spolupracují o jejich podmínkách činnosti, materiálovém zajištění a rizikách, které jsou spojeny s programem závodů každého závodníka týmu. Z každé konzultace musí být pořízen zápis, který musí být na požádání zaslán ČSC nebo UCI.

PŘESTUPKY A TRESTY SPORTOVNÍHO ŘEDITELE

- V0511.** Každý přestupek sportovního ředitele týkající se jeho povinností bude sankcionován podle pravidel UCI zastavením činnosti na jeden týden až 10 let a / nebo pokutou 500-10 000 CHF. V případě dalšího přestupku sportovního ředitele v době kratší než dva roky bude sankcionován zastavením činnosti na 6 měsíců až doživotním zastavením činnosti a pokutou 1 000-20 000 CHF.
- V0512.** Obdobně bude sankcionována každá osoba nebo družstvo, kteří nerespektují rozdělení činností v týmu jak je uvedeno v přehledu sestaveném sportovním ředitelem a to zastavením činnosti na jeden měsíc až 1 rok a / nebo pokutou 750-10 000 CHF. V případě dalšího přestupku v době kratší než dva roky bude tento přestupek sankcionován zastavením činnosti na 6 měsíců až doživotním zastavením činnosti a pokutou 1 500-20 000 CHF.
- V0513.** Sportovní ředitel je odpovědný za všechny přestupky osob uvedených na přehledu a bude za ně sankcionován. Výjimkou jsou případy, kdy dokáže, že k přestupku nedošlo z jeho nedbalosti a že přestupek dotyčné osoby netoleroval.

§ 06. KALENDÁŘ SOUTĚŽÍ

V0601. Sestavení kalendáře soutěží je podrobně uvedeno ve Sportovních technických směrnících ČSC.

Aktualizace 1.7.2010

V0602. Závazné termíny pro národní mistrovství jsou uvedeny v § 07, část Závazné termíny pro národní mistrovství.

§ 07. NÁRODNÍ MISTROVSTVÍ

V0701. *Disciplíny zařazené do pořadu mistrovských soutěží, jejich organizaci a postupové klíče pro účast v těchto soutěžích určuje ČSC ve Sportovně technických směrnících.*

ÚČAST V NÁRODNÍM MISTROVSTVÍ

V0702. V mistrovství České republiky všech kategorií mohou startovat výhradně závodníci s českou státní příslušností za podmínky, že jsou českými státními příslušníky již od 1.1. kalendářního roku ve kterém se mistrovství ČR koná.

V0703. Pokud se pořádá mistrovství České republiky a uděluje se v něm titul mistra pro danou disciplínu a kategorii závodníků, závodníci této kategorie nesmí startovat v závodě mistrovství České republiky, který je pořádán v této disciplíně pro jinou kategorii.

V0704. Juniorští reprezentanti v případě schválení prezidiem ČSC mohou startovat na mistrovství ČR v kategorii dospělých, avšak pouze v těch disciplínách ve kterých se samostatný závod mistrovství ČR pro kategorii juniorů v příslušném roce nepořádá.

ZÁVAZNÉ TERMÍNY PRO NÁRODNÍ MISTROVSTVÍ

V0705. Národní mistrovství v cyklokrosu mužů Elite se musí pořádat v termínu stanoveném každoročně řídícím výborem UCI.

V0706. Národní mistrovství na silnici muži Elite a U23 a ženy Elite se musí pořádat během 26. týdne v roce. V opačném případě nebudou uděleny body do klasifikace UCI. Všechny výsledky musí UCI obdržet v elektronické podobě nebo faxem nejpozději do dvou dnů po skončení posledního závodu mistrovství. Jakékoliv výsledky doručené po této lhůtě nebudou pro klasifikaci UCI brány v úvahu.

SPOLEČNÉ NÁRODNÍ MISTROVSTVÍ

V0707. Společné národní mistrovství pro danou disciplínu a kategorii závodníků může být pořádáno nejvýše pro 3 národní členské federace UCI.

BODOVÁNÍ UCI

V0708. Pokud startují v národním mistrovství kategorie Elite a U-23 společně, přidělují se z něho body do kontinentální klasifikace pro Evropu na základě celkového pořadí všech závodníků bez rozdílu kategorie. Startuje-li v národním mistrovství kategorie U-23 samostatně, žádné body se z něho do kontinentální klasifikace UCI nepřidělují.

V0709. Při společném mistrovství více federací se z něho přidělují body do kontinentální klasifikace pro Evropu na základě celkového pořadí všech závodníků bez rozdílu národnosti.

§ 08. VYPSÁNÍ ZÁVODU

ZÁSADY, ROZPIS

V0801. *Zásady pro vypisování závodů jsou podrobně uvedeny ve Sportovně technických směrnících ČSC.*

V0802. Každý pořadatel závodu na silnici, na dráze nebo v cyklokrosu musí vydat příslušný rozpis závodu, který obsahuje minimálně údaje uvedené ve Sportovně technických směrnících ČSC - Příloha 1, respektive 2 nebo 3.

Aktualizace 1.7.2010

V0803. Pořadatelé mezinárodních závodů všech disciplín a kategorií, zapsaných do kalendáře UCI, nesmí s výjimkou pro kategorii masters vyžadovat od závodníků nebo družstev žádné poplatky jakéhokoliv druhu (např. spoluúčast na nákladech, zápisné atd.)

SPORTOVNÍ SÁZKY

V0804. Žádná osoba vázaná Pravidly UCI a ČSC ve vztahu k cyklistickým závodům nesmí být přímo nebo nepřímo spojena s organizací sportovních sázek vypisovaných na tyto závody.

§ 09. ZRUŠENÍ ZÁVODU

DŮVODY ZRUŠENÍ ZÁVODU

V0901. Každý závod může pořadatel zrušit, nepřihlásí-li se k němu do uzávěrky přihlášek alespoň tři závodníci nebo když se ke startu dostaví méně než tři závodníci.

V0902. Pořadatel může také závod zrušit, vyskytne-li se překážka z vyšší moci (epidemie, živelná pohroma, atd.).

OZNÁMENÍ O ZRUŠENÍ ZÁVODU

V0903. O zrušení závodu je pořadatel povinen telefonicky, faxem nebo e-mail uvědomit přihlášené závodníky a sbor rozhodčích. Pokud pořadatel zruší závod výše uvedeným způsobem včas, nevzniká mu tím povinnost žádné úhrady. Zruší-li pořadatel závod těsně před startem, je povinen uhradit náklady rozhodčích, popřípadě pozvaných závodníků a jiných činovníků. Závodníci, kteří k závodu nebyli pozváni, nemohou při zrušení závodu těsně před startem uplatňovat vůči pořadateli žádné nároky.

V0904. Každý závod, který byl na požádání pořadatele zařazen do krajského nebo celostátního kalendáře, musí být řádně vypsán a uspořádán. Jestliže pořadatel rozhodne že závod neuspořádá, musí to ve shodě s platnými ustanoveními včas oznámit příslušnému svazu, jinak mu bude předepsána povinnost uhradit náklady, které tím vzniknou, popřípadě bude disciplinárně potrestán.

ZRUŠENÍ VÝSLEDKŮ ZÁVODU

V0905. Příslušný svaz cyklistiky má právo zrušit výsledek jakéhokoliv závodu, zjistí-li se, že při něm byla porušena platná pravidla a řády, nebo že se konal za okolností, za nichž byl neregulérní nebo pro naprostou pasivitu závodníků. Proti tomuto rozhodnutí není odvolání. Závodníci jsou povinni na vyzvání svazu cyklistiky vrátit pořadateli získané ceny.

§ 10. CENY A PRÉMIE

VYPSÁNÍ CEN

V1001. Ceny a prémie při cyklistických závodech stanovuje pořadatel závodu.

V1002. Ceny a prémie mohou být finanční nebo věcné a musí být uvedeny v rozpisu závodu.

V1003. V případě, že počet startujících nedosáhne trojnásobku vypsáného počtu cen, může být vydán jen takový počet cen, který odpovídá 1/3 počtu startujících.

V1004. Pořadatel může před závodem určit jednotlivé ceny na určité pořadí nebo může nechat závodníky podle pořadí vybrat kteroukoliv z cen.

PUTOVNÍ CENY

V1005. Vypsání putovních cen podléhá předchozímu schválení příslušným svazem cyklistiky.

Aktualizace 1.7.2010

- V1006.** K definitivnímu získání putovní ceny nelze ukládat těžší podmínky než tři vítězství následující za sebou, nebo pět vítězství vůbec.
- V1007.** Jestliže rozpis schválený příslušným svazem cyklistiky nestanoví jinak, musí se závod o putovní cenu konat každý rok za stejných podmínek, dokud někdo nezíská cenu definitivně.
- V1008.** Nemůže-li pořadatel z vážného důvodu závod o putovní cenu v dalším ročníku pořádat, musí to písemně oznámit příslušnému svazu cyklistiky a poslednímu vítězi. Jinak se stane poslední vítěz definitivním držitelem putovní ceny.
- V1009.** Nebude-li závod o putovní cenu uspořádán po tři léta za sebou, získá ji definitivně závodník, který ji vyhrál při posledním závodě.
- V1010.** Putovní cena zůstává až do definitivního získání v úschově pořadatele závodu.
- V1011.** Při každém závodě o putovní cenu je pořadatel povinen vypsát pro vítěze také zvláštní cenu, a to v hodnotě vyšší než cena vypsána pro závodníka, který se umístil na druhém místě. Tuto cenu získá vítěz definitivně.

PRÉMIE

- V1012.** Prémie se při závodech na závodní dráze vyhlašují během soutěže. Při silničních závodech se vypisují před startem závodu.
- V1013.** Prémie jsou vždy finanční nebo věcné.
- V1014.** Prémie při závodě na závodní dráze nesmí být vypsána pro určitého závodníka a rovněž pro závodníka nebo dvojici závodníků zřetelně odpoutaných od skupiny nebo závodníka, jehož vítězství je již před ukončením závodu jisté
- V1015.** . Vyjimečně může být prémie udělena závodníkovi, který se vyznamenal mimořádným výkonem.

ROZDĚLOVÁNÍ CEN A PRÉMII

- V1016.** Ceny a prémie závodníkům, kteří na ně získali nárok se zpravidla rozdělují při vyhlášení výsledků.
- V1017.** Pokud nebyly ceny nebo prémie předány při vyhlášení výsledků, musí být předány nebo vyplaceny závodníkům, kteří na ně získali nárok nebo jejich zástupcům nejpozději do 90 dnů po skončení závodu.
- V1018.** V případě, že závodník nebo družstvo bude dodatečně vyloučen ze závodu nebo zbaven pořadí za které byla udělena cena, musí být cena nejpozději do 1 měsíce vrácena pořadateli závodu.
- V1019.** Není-li cena vrácena ve stanovené lhůtě 1 měsíc, musí být pořadateli vrácena cena zvýšená o 20% její původní hodnoty a pořadatel může požádat ČSC o zastavení činnosti závodníka nebo družstva. Zastavení činnosti bude uplatněno do té doby, dokud dotyčný nevrátí pořadateli cenu zvýšenou o 20% její původní hodnoty.

§ 11. PŘIHLÁŠKY K ZÁVODŮM

- V1101.** *Zásady pro přihlášky k národním závodům v rámci ČSC jsou podrobně uvedeny ve Sportovních technických směrnících ČSC.*
- V1102.** Zásady pro přihlášky k mezinárodním závodům na silnici zapsaným do kalendáře UCI jsou uvedeny ve Pravidlech ČSC pro závody na silnici, Příloha 1, kapitola C.

§ 12. NENASTOUPENÍ K ZÁVODU

- V1201.** Závodník, který byl k závodu řádně přihlášen v termínu daném rozpisem závodu a na start se nedostaví, se musí řádně a vážnými důvody omluvit, jinak může být disciplinárně potrestán.
- V1202.** *Kompetence uložení trestů a finančních náhrad za neomluvené nenastoupení ke startu v národním závodě v rámci ČSC je podrobně uvedena ve Sportovních technických směrnících, kapitola Přihlášky k závodům.*

§ 13. DOKLADY ZÁVODNÍKA

- V1301.** Dokladem opravňujícím závodníka ke startu v příslušné kategorii je platná licence závodníka.
- V1302.** Licence musí být čisté a nepoškozené, řádně vyplněné ve všech rubrikách a vybavené všemi náležitostmi podle licenčního řádu.

KONTROLA DOKLADŮ OPRAVNŮJÍCÍCH ZÁVODNÍKY KE STARTU

- V1303.** Kontrolu licencí případně dalších dokladů, které opravňují závodníky a družstva ke startu provádějí rozhodčí při výdeji startovních čísel.
- V1304.** Rozhodčí mají právo vždy vyžadovat, aby závodník osobně předložil svojí licenci a případně také další doklad totožnosti s fotografií.
- V1305.** Závodník, jehož licence nemohla být ověřena a u něhož nebylo jiným způsobem prokázáno, že nemá zastavenou činnost, nesmí v závodě startovat a nesmí být uveden ve výsledcích závodu.
- V1306.** Národní družstva, regionální a klubové týmy, respektive jejich závodníci nesmí startovat v závodech v zahraničí bez písemného souhlasu jejich národní cyklistické federace(s výjimkou družstev respektive závodníků, příslušejících k národní cyklistické federaci pořadatele závodu). Na tomto povolení musí být uvedena doba platnosti a jména závodníků, kterých se povolení týká. Doklad musí být předložen rozhodčím při kontrole licencí.
- V1307.** Sbor rozhodčích je povinen každý neplatný, poškozený nebo padělaný doklad závodníkoví odebrat a navrhnout jeho držitele k potrestání.
- V1308.** Za dodržení všech předpisů o dokladech závodníků a za jejich kontrolu při závodech odpovídá hlavní rozhodčí.

PORUŠENÍ PŘEDPISŮ O DOKLADECH

- V1309.** Při porušení předpisů o dokladech jsou uplatněny tyto tresty:
- Účast nebo pokus o účast v závodě aniž je dotyčná osoba majitelem předložené licence – zákaz startu nebo vyloučení ze závodu a zákaz vydání licence po dobu jednoho roku.
 - Účast nebo pokus o účast v závodě aniž by dotyčná osoba předložila požadovanou licenci – zákaz startu nebo vyloučení ze závodu a pokuta podle tabulky trestů.
- V1310.** Kromě případu nedbalosti nejsou zákaz startu nebo vyloučení ze závodu uplatněny, pokud je vlastnictví licence prokázáno jiným způsobem (fax, kopie). Uložení pokuty podle čl. 5.1 tabulky trestů v Příloze všeobecných ustanovení pravidel č.2 však není tímto dotčeno.

§ 14. STARTOVNÍ ČÍSLA

V1401. Startovní čísla musí být jednotně pro všechny disciplíny v provedení černé číslice na bílém podkladě a musí mít předepsané rozměry.

ZÁDOVÉ ČÍSLO

V1402. Předepsaný rozměr pro zádové číslo - výška 18 cm, šířka 16 cm, výška číslic 10 cm, tloušťka písma 1,5 cm. Reklama je povolena ve spodní části startovního čísla, výška reklamního nápisu max. 6 cm.

RÁMOVÉ ČÍSLO

V1403. Předepsaný rozměr pro rámové číslo, umístěné v přední nebo zadní části rámu, je povinné pro mistrovské závody na silnici s hromadným startem a pro etapové závody na silnici, pro ostatní závody je doporučeno - výška 9 cm, šířka 13 cm, výška číslic 6 cm, tloušťka písma 0,8 cm. Reklama je povolena v dolní nebo horní části čísla, rozměr reklamního nápisu 11 x 2 cm.

ČÍSLO NA RAMENA

V1404. Předepsaný rozměr pro číslo umístěné na levé a pravé paži je povinné pro závody v cyklokrosu - výška 11 cm, šířka 12 cm, výška číslic 7 cm, tloušťka písma 0,8 cm. Reklama je povolena ve spodní části čísla, výška reklamního nápisu 2 cm.

UMÍSTĚNÍ STARTOVNÍCH ČÍSEL

V1405. Startovní čísla se připojují na trikot v dolní polovině zad směrem k boku tak, aby se nemohla shrnout, nesmějí se zakládat nebo překládat. V cíli nesmí mít závodník na sobě nic, co by startovní číslo překrývalo.

V1406. Závodníci si připevňují startovní čísla vždy na stranu, na které bude v cíli sbor rozhodčích a cílová kamera. Je povinnost každého závodníka umístit si startovní číslo tak, aby bylo dobře čitelné jak pro rozhodčí, tak i pro cílovou kameru.

V1407. Dostanou-li závodníci dvě zádová startovní čísla, připevní si je tak, aby od sebe byla nejméně 5 cm.

V1408. Startovní čísla do rámu kola nebo na rameno se připevňují podle pokynů rozhodčích tak, aby byla čitelná.

V1409. Závodník, který má nedbale připevněno startovní číslo, nemusí být klasifikován a nemá právo odvolání.

V1410. Závodník, který nepokračuje v závodě, musí okamžitě odepnout startovní číslo a nesmí v rychlé jízdě pokračovat ve směru jízdy závodu. Číslo je povinen neprodleně odevzdat rozhodčím.

§ 15. ZÁVODNÍ KOLA A SPORTOVNÍ ÚBOR

ZÁSADY

- V1501.** Závodník musí dbát aby jeho vybavení (kolo s jeho příslušenstvím a připojenými prvky, přílba, sportovní úbor, atd.) nebylo z hlediska jeho kvality, použitého materiálu a technického pojetí zdrojem žádného nebezpečí jak pro něj samého tak pro ostatní závodníky.
- V1502.** UCI, ČSC a ostatní členské federace UCI nejsou odpovědní za důsledky vyplývající pro závodníka z použití kola a sportovního úboru ani za škody, které by závodníkovi vznikly tím, že jeho kolo neodpovídá předpisům. Používané materiály musí odpovídat úředním normám kvality a bezpečnosti, které jsou na ně aplikovatelné.
- V1503.** V žádném případě skutečnost, že závodník mohl v závodě odstartovat, nezavazuje UCI, ČSC a ostatní členské federace UCI k odpovědnosti, neboť kontrola kola a sportovního úboru případně prováděná rozhodčími, pověřenou osobou, orgánem ČSC nebo UCI je omezena **na shodnost s čistě sportovními požadavky.**
V případě potřeby může být kontrola vybavení a materiálu provedena po závodě a to na žádost hlavního rozhodčího, pověřené osoby nebo orgánu ČSC a UCI.

TECHNICKÉ NOVINKY

- V1504.** Technické novinky, které se týkají všeho co závodníci a ostatní majitelé licencí používají nebo s sebou při závodě nosí (kola, připojená zařízení, příslušenství, přílby, sportovní úbor, komunikační prostředky, atd.) mohou být používány pouze po schválení Výkonným výborem UCI. Žádosti musí být podány na UCI před 30.6. každého roku společně s veškerou dokumentací. V případě schválení bude možné novinku použít až od 1.1. následujícího roku.

Povolení se vztahuje výhradně na schválení novinky z hlediska čistě sportovního.

Za technickou novinku ve smyslu tohoto článku se nepovažuje novinka, která plně odpovídá specifikacím stanoveným v těchto pravidlech.

- V1505.** Pokud sbor rozhodčích usoudí před startem závodu, že příslušnou technickou novinku UCI dosud neschválila, nepovolí závodníkovi, který se nevzdal jejího použití startovat.

V případě, že závodník použije novinku v průběhu závodu, je vyloučen ze závodu nebo diskvalifikován. Rozhodnutí sboru rozhodčích je konečné bez práva odvolání.

Pokud použití technické novinky nebylo zjištěno a sankcionováno rozhodčími, rozhodnutí o diskvalifikaci může být vydáno disciplinární komisí UCI. Disciplinární komisi svolává UCI z titulu úředního nebo na žádost kteréhokoliv zainteresovaného majitele licence. Disciplinární komise rozhodne až po obdržení stanoviska materiálové komise UCI.

Mimo závody rozhoduje o tom, zda je jedná o technickou novinku a zda musí být uplatněn postup schvalování uvedený výše výhradně Mezinárodní cyklistická federace UCI.

ZÁVODNÍ KOLA

Definice

V1506. Závodní kolo je dopravní prostředek se dvěma koly o stejném průměru. Přední kolo je řídící, zadní kolo je hnací a je uváděno do pohybu systémem šlapání pomocí řetězu.

Typ

V1507. Kola a jejich příslušenství musí být takového typu, který je nebo může být způsobilý k zavedení na trhu a použitelný všemi vyznavači cyklistického sportu. Použití kola, které je koncipováno speciálně pro dosažení mimořádného výkonu (rekordu ap.) není povoleno.

Pozice

V1508. Závodník musí být na svém kole v pozici v sedě (základní pozice). Tato pozice vyžaduje jedině následující opěrné body: nohy na pedálech, ruce na řídítkách a zadnice na sedle.

Řízení

V1509. Kolo musí být opatřeno systémem řízení pomocí řídítek, který umožní jeho řízení a ovládání v každých podmínkách a za plné bezpečnosti.

Pohon

V1510. Pohon kola je zajišťován výhradně nohama (svalový řetězec dolních končetin) otočným pohybem pomocí pedálů.

Hmotnost

V1511. Minimální celková hmotnost závodního kola pro silnici, dráhu a cyklokros nesmí být nižší než 6,800 kg. Připojování dílů, které nejsou hlavní součástí kola a slouží účelově pro dosažení minimální celkové hmotnosti kompletu kola je zakázáno.

Technická specifikace

V1512. Technické specifikace uvedené v tomto paragrafu se vztahují na kola používaná na silnici, na dráze a pro závody v cyklokrosu.

ROZMĚRY

V1513. Rozměry závodních kol pro silnici, dráhu a cyklokros musí odpovídat níže uvedeným hodnotám (viz schéma „ROZMĚRY (1)“):

- a) Půdorys kola nesmí přesáhnout rozměr 185 cm délky a 50 cm šířky.
- b) Pro tandem platí max. rozměr 270 cm délky a 50 cm šířky.
- c) Špice sedla musí být situována minimálně 5 cm za svislici procházející osou šlapání – viz poznámka 1). Tato vzdálenost se neaplikuje na kolo závodníka, který startuje v závodě ve sprintu, keirin, 500 m a 1000 m. Nicméně ani v těchto případech nesmí špice sedla přesáhnout svislici procházející osou šlapání.
- d) Opěra sedla musí být situována ve vodorovné rovině. Délka sedla je minimálně 24 cm a maximálně 30 cm.
- e) Vzdálenost mezi osou šlapání a zemí musí být min. 24 cm a max. 30 cm.
- f) Vzdálenost mezi svislicemi procházejícími osou šlapání a osou předního kola musí být min. 54 cm a max. 65 cm – viz poznámka 1).
- g) Vzdálenost mezi svislicemi procházejícími osou šlapání a osou zadního kola musí být min. 35 cm a max. 50 cm.
- h) Vnitřní rozteč přední vidlice nesmí přesáhnout 10,5 cm a zadní vidlice 13,5 cm.
- i) Průměr kol musí být min. 550 mm a max. 700 mm (měřeno včetně galusky nebo pláště). Pro cyklokrosová kola šířka pláště (měřeno mezi nejširšími částmi) nesmí překročit **33 mm** a tyto nesmí být osazeny hroty ani hřeby.

Modely kol, testy bezpečnosti

V1514. Pro závody na silnici s hromadným startem a pro závody v cyklokrosu mohou být používány pouze modely kol předem schválené UCI. Výplet kola musí obsahovat minimálně 12 paprsků, průřez paprsků může být kruhový, oválný nebo plochý avšak jeho rozměr nesmí v žádné sekci přesáhnout 10 mm. Pro schválení musí kola úspěšně podstoupit předepsaný test pevnosti v některé z akreditovaných laboratoří UCI. Výsledky testu musí prokázat, že znaky zlomů materiálu kola jsou shodné s těmi, které vznikají z nárazů při běžném používání kola.

Při testu musí být splněna tato kritéria:

- Při nárazu se nesmí žádný prvek kola oddělit a být vypuzen vně kola.
- Znaky zlomů materiálu nesmí vykazovat volné řezající nebo bodající roztržštěné části, které mohou zranit uživatele, jiné závodníky a/nebo jiné osoby.
- Zlomy nesmí zrušit spojení osy kola a ráfku takovým způsobem, že by kolo už nebylo spojeno s vidlicí.

Standardní (klasická) kola

V1515. Výše uvedeného testu jsou zproštěna pouze standardní (klasická) kola, kterými se rozumí kola s metalickým drátovým výpletem o min. počtu 16 drátů. Průřez drátů může být kruhový, oválný nebo plochý avšak jeho rozměr nesmí v žádné sekci přesáhnout 2,4 mm. Řez ráfku kola se musí vepsat do šablony o straně 2,5 cm.

Nestandardní kola

V1516. Aktualizovaný seznam nestandardních kol je zveřejněn na internetových stránkách UCI (www. uci.ch) a ČSC (www.ceskysvazcyklistiky.cz) Sportovní ředitelé družstev závodníků, kteří používají nestandardní kola musí předat před startem závodu rozhodčím jmenovitý přehled závodníků a modelů nestandardních kol pro příslušný závod.

FORMA

V1517. Pro závody na silnici, kromě časovek jednotlivců a družstev, a pro závody v cyklokrosu musí být rám klasického typu tj. „trojúhelníkového tvaru“. Rám bude tvořen rovnými nebo vytaženými trubkovými prvky (ve tvaru kruhovém, oválném, zploštěném, „dešťové kapky nebo jiném), přičemž přímka proložená prvkem nesmí v žádném případě vystupovat mimo jeho obrys. Jednotlivé prvky rámu budou spojeny takovým způsobem aby upevňovací body byly situovány podle následujícího schématu:

- **horní rámová trubka** (1) napojuje vrchol trubky řízení (2) na vrchol zadní rámové trubky (4)
- **zadní rámová trubka** (4) (která se prodlužuje sedlovou trubkou) se napojuje na pouzdro osy šlapání
- **šikmá dolní rámová trubka** (3) napojuje pouzdro osy šlapání na spodní část trubky řízení (2)
- **zadní trojúhelníky** jsou tvořeny zadními vidlicemi (5), suporty (6) a zadní rámovou trubkou (4) a to tak, aby body uchycení zadních vidlic nepřesáhly limit stanovený pro sklon horní rámové trubky.

V1518. Prvky tvořící rám mají maximální výšku 8 cm a minimální tloušťku 2,5 cm. Minimální tloušťka zadních vidlic (5) a suportů (6) je snížena na 1 cm. Minimální tloušťka prvků přední vidlice je 1 cm přičemž tyto prvky mohou být rovné nebo zahnuté (7) (viz schéma „FORMA (1)“).

V1519. Sklon horní rámové trubky (1) je povolen v takovém rozsahu, kdy tento prvek nepřesáhne čelní obrys vymezený maximální výškou 16 cm a minimální tloušťkou 2,5 cm.

Časovky na silnici a závody na dráze

V1520. Pro závody na silnici pořádané jako časovky jednotlivců nebo družstev a pro závody na dráze mohou být rámové prvky kola trubkové nebo kompaktní, spojované nebo lité v jednom dílu, libovolných tvarů (konstrukce do oblouku, kolébky, nosníku nebo jiné). Tyto prvky, včetně pouzdra osy šlapání musí být situovány uvnitř obrysu "trojúhelníkového tvaru" jak je uvedeno v § 15, část Forma (viz schéma "FORMA (2)").

Poznámka 1): Vzdálenosti uvedené s poznámkou 1) v § 15, část Rozměry mohou být sníženy pokud je to nutné z morfologických důvodů. Pod morfologickými důvody se rozumí to co se týká velikosti postavy nebo délky končetin závodníka. Závodník, který pro výše uvedené důvody musí používat kolo jehož rozměry jsou nižší než zde uvedené, je povinen o této skutečnosti informovat rozhodčí v okamžiku kontroly licencí. V tomto případě rozhodčí provedou následující test: Pomocí olovnice ověří, že při šlapání přední část kolena závodníka nepřekročí svislici procházející osou pedálu, který je při měření v krajní přední poloze (viz schéma „ROZMĚRY (2)").

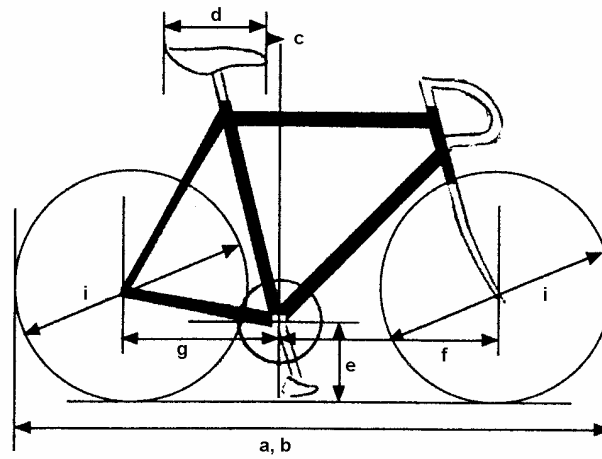
ROZMĚRY (1)

pohled zezadu

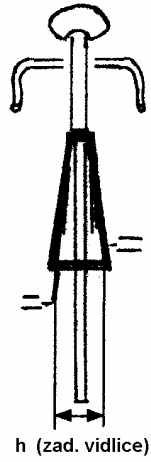

pohled zepředu

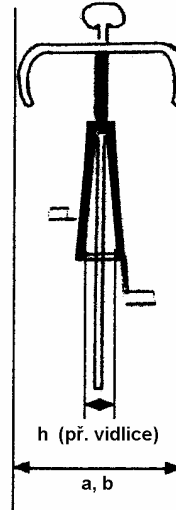

ROZMĚRY (2)

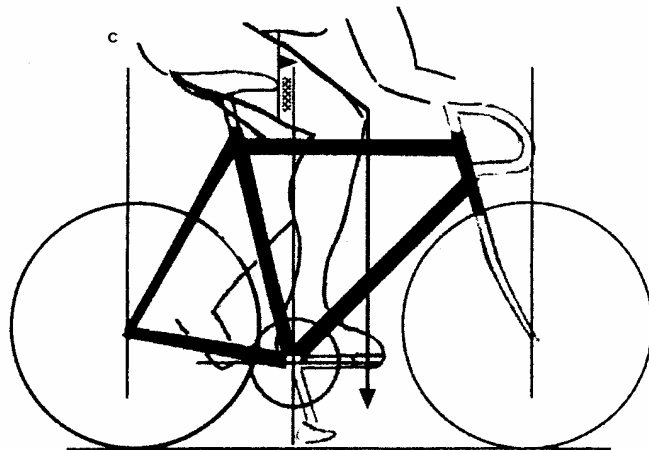

FORMA (1)

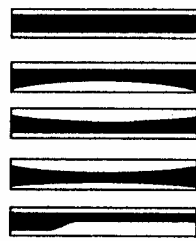
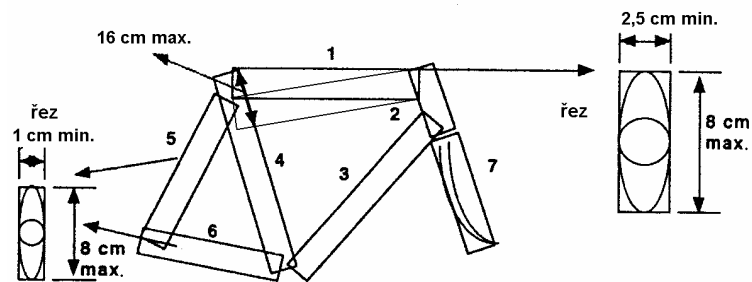
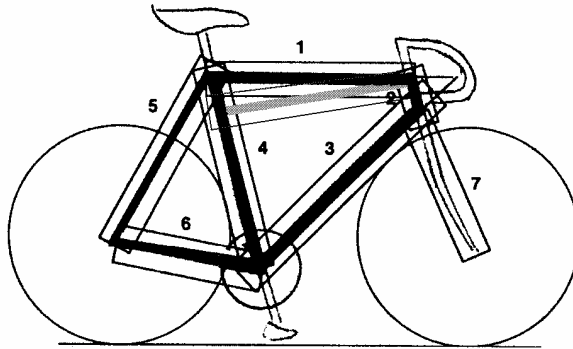

rovné nebo vytažené
trubkové prvky

8 cm
max.

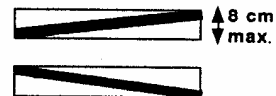

sklon vodorovné trubky

přímka proložená jakýmkoliv prvkem
rámu nesmí z tohoto prvku vybočovat

FORMA (2)

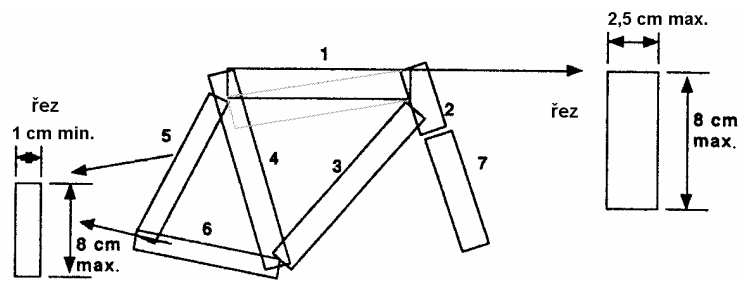

spojení

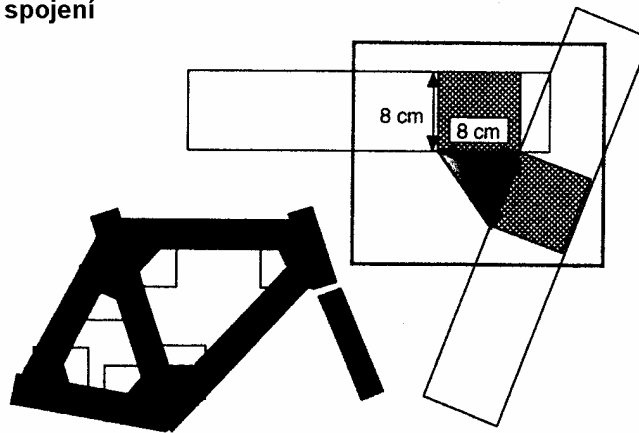

Spojení mezi prvky rámu musí být situováno do rovnoramenného trojúhelníku, jehož dvě odvěsny mají stejnou délku jako je výška prvku, tj. 8 cm.

STRUKTURA

Systém řízení

- V1521.** Kromě závodů uvedených v § 15, část Struktura, odstavec Přídavný oblouk řízení, je povoleno používání pouze řídiček klasického typu (viz schéma "STRUKTURA (1)"). Opěrný bod rukou musí být situován v prostoru vymezeném takto:
- v horní části horizontálou procházející vodorovnou rovinou opěry sedla-(B)
 - ve spodní části vodorovnou rovinou procházející vrchní tečnou obou kol (obě kola mají stejný průměr)-(C)
 - v zadní části osou sloupku řízení-(D)
 - v přední části svislicí procházející osou předního kola-(A) s povolenou tolerancí 5 cm (viz schéma "STRUKTURA (1)").
- Pro kolo závodníka, který startuje v disciplíně sprint, keirin nebo sprint družstev se tato tolerance zvyšuje na 10 cm.

Brzdy

- V1522.** Ovládání brzd upevněné na oblouku řídiček je tvořeno dvěma držáky s páčkami. Brzdové páčky musí být aktivovány tahem k oblouku řídiček. Prodloužení nebo úpravy držáků a páček za účelem jiného použití jsou zakázány. Spřažení systému ovládání přehazovačky s ovládáním brzd je povoleno.

Přídavný oblouk řídiček

- V1523.** Pro závody na silnici pořádané jako časovky jednotlivců nebo družstev a pro závody na dráze v disciplínách : stíhací závod jednotlivců a družstev, 1 km, 500 m, může být k systému řízení připojen jeden pevně uchycený přídavný oblouk (nástavec řídiček). V tomto případě musí být předloktí závodníka, který se nachází v závodní pozici situováno v horizontální poloze. Vzdálenost mezi svislicí procházející osou šlapání (PP) a krajním bodem oblouku nesmí však překročit stanovený limit 75 cm, přičemž ostatní limity stanovené v § 15, část Struktura, odstavec Systém řízení (B, C, D) zůstávají nezměněny. Podpěra loktů nebo předloktí je povolena (viz schéma "STRUKTURA (1)").
- V1524.** Pro závody na silnici pořádané jako časovky jednotlivců nebo družstev mohou ovládání nebo páčky upevněné na přídavný oblouk místně přesáhnout vzdálenost 75 cm, nesmí však být zneužit smysl jejich použití, zejména prodloužením určeným pro uchopení rukou nad stanoveným limitem 75 cm před svislicí procházející osou šlapání.

Morfologické výjimky

- V1525.** Pro závody na dráze a na silnici v disciplínách uvedených v § 15, část Struktura, odstavec Přídavný oblouk řízení (stíhací závody jednotlivců a družstev, 1 km, 500 m, pokusy o rekord a časovky jednotlivců nebo družstev na silnici) může být vzdálenost 75 cm zvýšena až na 80 cm pokud je to nutné z morfologických důvodů. Morfologickými důvody se rozumí to co se týká velikosti postavy nebo délky končetin závodníka. Závodník, který pro výše uvedené důvody musí použít vzdálenost 75-80 cm je povinen o této skutečnosti informovat rozhodčí v okamžiku kontroly licence. V tomto případě provedou rozhodčí následující test: ověří, že úhel tvořený paží a předloktím závodníka nacházejícího se v závodní pozici není větší než 120°.

ZAKÁZANÉ SOUČÁSTI KOL

- V1526.** Použití ochranných štítů, proudnicových tvarů, aerodynamických krytů nebo jiných zařízení připojených na kolo nebo zapuštěných do hmoty kola, které mají za účel snížit odpor vzduchu nebo uměle zrychlit pohon je zakázáno.

Ochranný štít

V1527. Ochranný štít je pevná součást, která tvoří zástěnu nebo rozrážeč vzduchu určená pro ochranu jiné pevné součásti kola za účelem snížení aerodynamického odporu (viz schéma "STRUKTURA (2)").

Proudnice

V1528. Proudnice spočívá v prodloužení nebo zeštíhlení profilu. Proudnice je tolerována pokud poměr délky L k průměru D nepřekročí hodnotu 3.

Aerodynamický kryt

V1529. Aerodynamický kryt spočívá v použití nebo přetvoření některé součásti kola takovým způsobem, že tato vytváří kryt pohyblivé části kola jako jsou kola nebo převod. Proto musí být možné vložit mezi pevnou a pohyblivou součást pevnou kartu typu " kreditní karta" (viz schéma "STRUKTURA (3)").

Kola pro silnici

V1530. Pro závody na silnici je používání pevného pastorku zakázáno. Závodní kolo musí být opatřeno účinným systémem brzd, které působí na obě kola (na přední a zadní kolo)

Kola pro dráhu

V1531. Pro všechny závody a tréninky na dráze včetně rozjždění je používání volnoběžného kolečka, přehazovačky a brzd zakázáno.

Kola pro cyklokros

V1532. Pro závody v cyklokrosu je používání pevného pastorku zakázáno. Závodní kolo musí být opatřeno účinným systémem brzd, které působí na obě kola (na přední a zadní kolo)

Používání diskových brzd je v cyklokrosových závodech včetně tréninku povoleno.

STRUKTURA (1)

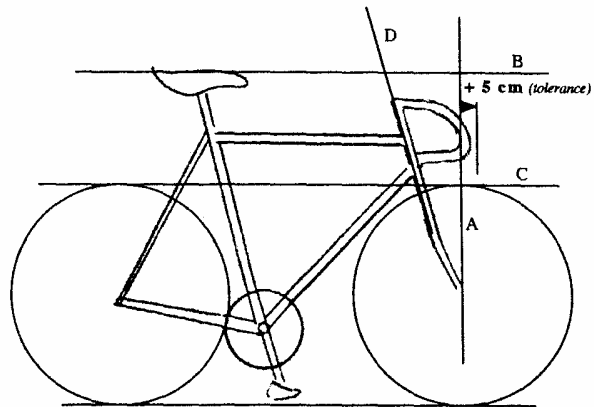

závod na silnici s hromadným startem

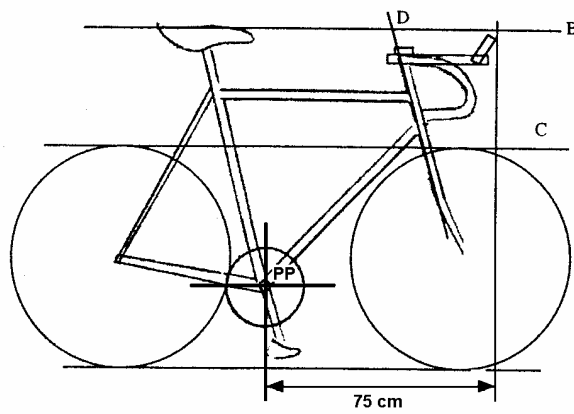

časovky na silnici (jednotlivcu a družstev s max. 4 závodníky) a závody na dráze (stíhací závod jednotlivcu a družstev, 1 km, 500 m a pokusy o rekordy)

Aktualizace 1.7.2010

STRUKTURA (2)

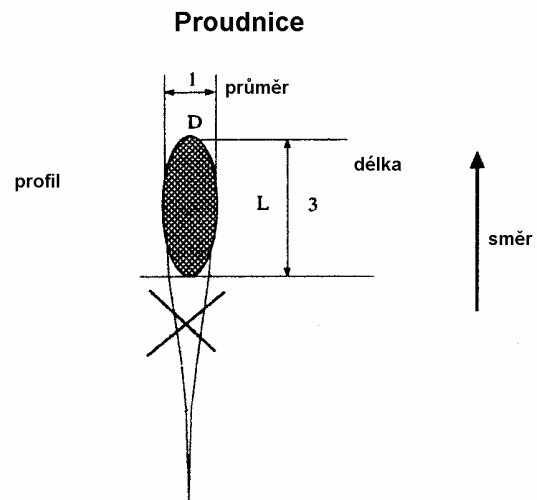
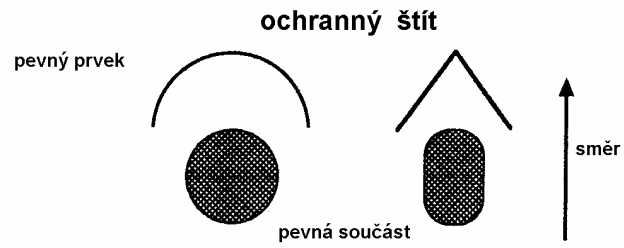

STRUKTURA (3)

Aerodynamický kryt

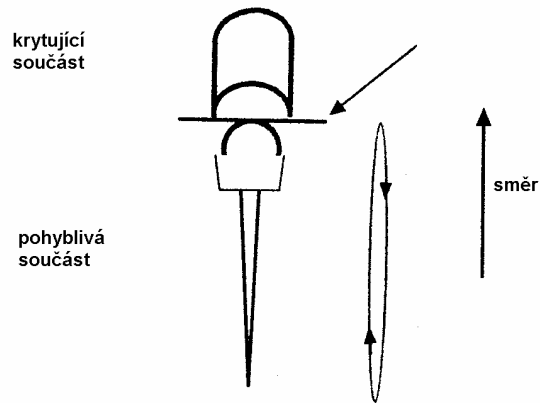

praktický prostředek pro ověření existence aerodynamického krytu na pohyblivé části jako je kolo: musí být možné vložení (mezi součásti) pevné karty typu "kreditní karta"

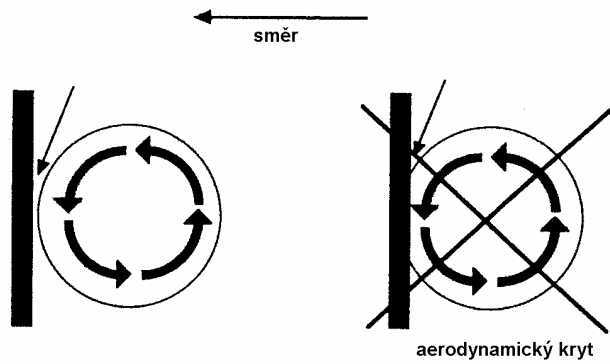

SPORTOVNÍ ÚBOR**Předpis**

- V1533.** Každý závodník je povinen nastoupit ke startu v čistém a nepoškozeném trikotu a v krátkých kalhotkách libovolné barvy nebo barevného vzoru. Za krátké kalhoty se považují takové, které končí nad koleny. Je povoleno nosit trikot a kalhotky v jednom celku (kombiněza). Ponožky mohou být libovolné barvy a jejich nošení není povinné.
- V1534.** Barvy a barevné vzory, veškeré nápisy, označení příslušnosti k danému týmu, označení sponzorů, výrobců oblečení, reklamní nápisy a loga musí být podle příslušnosti ke konkrétnímu týmu v souladu s ustanoveními § 15, část Reklamy na úbořech.
- V1535.** Je zakázáno používat takové díly sportovního úboru, které nejsou jeho hlavní součástí nebo které mají za cíl snížit odpor vzduchu.
- V1536.** Při závodech na silnici nebo v cyklokrosu může být hlavní součástí sportovního úboru nebo převlečení to, co je považováno za nezbytné s ohledem na povětrnostní podmínky. V tomto případě musí být druh a součásti sportovního úboru jasné a jednoznačně odůvodněny nezbytností chránit závodníka v nepříznivých klimatických podmínkách. Posouzení je v pravomoci rozhodčích.
Součástí sportovního úboru (přilby, tretry, trikoty, kalhotky atd.), které závodník nosí, se nesmí odchýlit od jejich původního účelu použití, jakožto součástí sportovního úboru, připojením nebo zabudováním elektronických systémů, které nebyly schváleny jako technické novinky podle článku V1504.
- V1537.** Nošení trikotů bez rukávů je zakázáno.
- V1538.** Nošení dlouhých nohavic je zakázáno při závodech na dráze.
- V1539.** Je zakázáno používat národní trikoty jiných členských svazů UCI, jakož i trikoty zhotovené podle jejich vzoru či vzoru vítěznych trikotů z mistrovství světa, olympijských her nebo jiných světových soutěží.
- V1540.** Žádná část výstroje závodníka nesmí překrývat startovní čísla ani nápisy na trikotu a to zejména v průběhu závodu a při vyhlásování výsledků na stupních vítězů.
- V1541.** Je zakázáno, aby závodník jednoho klubu používal trikotu jiného klubu. Startuje-li závodník jako člen výběru (regionálního, národního apod.), řídí se nošení trikotu v příslušném závodě předpisy podle § 15, část Reklamy na úbořech.
- V1542.** Při závodech družstev na dráze nebo na silnici musí mít všichni závodníci jednoho družstva trikoty stejné barvy. Družstvo, jehož závodníci nastoupí na start těchto závodů v různých trikotech, nesmí startér připustit ke startu. *Výjimku z tohoto pravidla může povolit hlavní rozhodčí, avšak výhradně u mix týmů.*

Pláštěnky

- V1543.** Pláštěnky používané v průběhu závodu musí být průhledné nebo musí být totožné s designem trikotu včetně reklam.

Přilby

- V1544.** Nošení pevné ochranné přilby je povinné pro všechny kategorie závodníků při všech závodech a trénincích na dráze a v cyklokrosu.
- V1545.** Při závodech na silnici je nošení pevné ochranné přilby pro všechny kategorie závodníků povinné.
Pokud nestanoví zákonné předpisy příslušného státu jinak, mohou závodníci, kteří startují v závodech UCI ProTour, na vlastní riziko nenosit přilbu při individuálních horských časovkách, které se jedou celé ve stoupání. Posouzení skutečnosti, zda se jedná o časovku, „která se jede celá ve stoupání“, je ve výhradní kompetenci sboru rozhodčích.
- V1546.** Pro tréninky na silnici, jakož i pro individuální horské časovky UCI ProTour citované v předchozím článku, je nošení pevné ochranné přilby doporučeno. Prioritně se však

musí všichni cyklisté, včetně závodníků, vždy podrobit zákonným předpisům o nošení přilbě, které platí na příslušném území státu ve kterém cyklistiku provozují.

V1547. Každý závodník odpovídá za to:

- aby jeho přilba byla certifikovaným modelem podle úředních norem bezpečnosti a měla tuto certifikaci řádně vyznačenou
- aby nosil přilbu v souladu s normou bezpečnosti tak, aby zajistila veškerou ochranu, kterou může poskytnout. Přilba musí být na hlavě řádně nasazena a zajištěna pomocí řádně utaženého pásku.
- aby se vyvaroval takové manipulace s přilbou, která by mohla snížit její ochranné vlastnosti a nepoužíval přilbu, která byla jakkoliv upravována nebo poškozena při nehodě, což mohlo snížit její ochranné vlastnosti.

Trikot mistra světa

V1548. Závodník, který získal titul mistra světa musí startovat na všech závodech v trikotu mistra světa, avšak jen v té disciplíně a kategorii ve které titul získal a po dobu držení tohoto titulu. Pro aplikaci tohoto pravidla, je časovka družstev posuzována jako časovka jednotlivců.

Nošení trikotu mistra světa včetně lemů (čl. V1548) je zakázáno při porušení antidopingových pravidel a to až do doby definitivního zproštění jeho viny.

V1549. Závodník, který byl držitelem titulu mistra světa, může po uplynutí doby držení tohoto titulu nosit na horním okraji límce a spodním okraji rukávů svého trikotu lem v duhových barvách podle technické specifikace UCI. Tento lem může závodník nosit výhradně v závodech té disciplíny a té kategorie ve které titul získal a v žádném jiném.

V1550. Při 6-denních závodech na dráze startují v trikotu mistra světa pouze mistři světa v disciplíně madison a to i tehdy pokud spolu netvoří dvojici.

Trikot kontinentálního mistra

V1551. Závodník, který získal titul kontinentálního mistra může startovat ve všech závodech v trikotu kontinentálního mistra, avšak jen v té disciplíně a kategorii ve které titul získal a po dobu držení tohoto titulu. Nošení trikotu kontinentálního mistra je zakázáno při porušení antidopingových pravidel a to až do doby definitivního zproštění jeho viny.

Trikot mistra ČR

V1552. Závodník, který získal titul mistra ČR má povinnost nosit trikot mistra ČR při všech závodech s výjimkou mistrovství světa a mistrovství ČR, avšak jen v té disciplíně a v té kategorii ve které jej získal, a to až do dalšího vypsání mistrovství ČR v příslušné disciplíně, nejdéle však jeden rok. Pro aplikaci tohoto pravidla, je časovka družstev posuzována jako časovka jednotlivců.

Nošení trikotu národního mistra včetně lemů (čl. V1553) je zakázáno při porušení antidopingových pravidel a to až do doby definitivního zproštění jeho viny.

V1553. Při 6-denních závodech na dráze startují v trikotu mistra ČR pouze mistři ČR v disciplíně madison a to i tehdy pokud spolu netvoří dvojici.

V1554. Závodník, který byl držitelem titulu mistra ČR, může po uplynutí doby držení tohoto titulu nosit na horním okraji límce a spodním okraji rukávů svého trikotu trikolóru v národních barvách. Tento lem může závodník nosit výhradně v závodech té disciplíny a té kategorie ve které titul získal a v žádném jiném.

Trikot národního výběru ČR

V1555. Reprezentační trikoty ČR jsou vyhrazeny jen pro členy reprezentačních družstev ČR. Právo nosit reprezentační trikot ČR mají závodníci s českou státní příslušností nebo závodníci bez státní příslušnosti, kteří prokážou, že žijí na území ČR trvale nejméně 5 let a to výhradně v závodech, ve kterých startují v rámci národního výběru ČR. Účast závod-

níků v mezinárodních a národních závodech v národním výběru ČR se řídí platnými pravidly pro příslušné disciplíny.

- V1556.** Reprezentační trikot je výhradním majetkem ČSC. Jeho používání se řídí zvláštními předpisy ČSC podle kterých se smluvně určují podmínky pro jeho používání pro příslušnou závodní disciplínu nebo kategorii závodníků ve vazbě na konkrétní případ reprezentace. Reprezentační trikoty při jiných závodech než je uvedeno výše jsou zakázány a závodníkovi v tomto trikotu nesmí startér povolit start.
- V1557.** Závodník pověřený reprezentací ČR nesmí, kromě výjimky uvedené v článku V1570 pro závody Světového poháru v cyklokrosu, nastoupit v mezinárodních soutěžích v klubovém trikotu.
- V1558.** Členové širšího reprezentačního družstva ČR mohou nosit na rukávech klubových trikotů malý státní znak.
- V1559.** Nošení národního trikotu je povinné:
- při MS všech disciplín
 - při kontinentálním mistrovství
 - při OH všech disciplín podle pravidel MOV a NOV ČR
 - pro reprezentační výběry ČR včetně závodů Světového poháru na dráze
 - pro reprezentační výběry ČR závodníků kategorie U-23 a juniorů včetně závodů Světového poháru v cyklokrosu.

REKLAMY NA ÚBORECH

Předpis

- V1560.** Ustanovení o reklamách na úborech závodníků a jejich doprovodu je platné od okamžiku zahájení soutěží, vstupem do oficiálního prostoru soutěží a startu nebo od okamžiku podepsání kontrolních listin závodníků před startem až do doby, kdy opustí cílový prostor, prostor pro vyhlášení vítězů nebo místnost pro tiskovou konferenci.

Trikot mistra světa

- V1561.** Na trikotu mistra světa je povolena reklama takto:
- V přední a zadní části v obdélníku o výšce 10 cm umístěném nad duhovými barvami.
 - Na ploše zahrnující ramena a rukávy je povolena reklama v jedné řádce max. 5 cm vysoká.
 - Značka výrobce o ploše max. 25 cm² je povolena jedenkrát na trikotu a jedenkrát na každé noze kalhotek.
- Přesné umístění reklamních ploch bude stanoveno v dokumentu, který zašle UCI ČSC v případě, že některý český závodník získá titul mistra světa. Nositel trikotu mistra světa může sladit barvu kalhotek s barvou trikotu.
- Ustanovení platí pro všechny kategorie závodníků a řídí se čl. 1.3. 060 -67 pravidel UCI.

Trikot kontinentálního mistra

- V1562.** Na trikotu kontinentálního mistra je povolena reklama jako na trikotu mistra světa.

Trikot mistra ČR

- V1563.** Trikoty mistra ČR ve všech kategoriích a disciplínách jsou výhradním majetkem ČSC. Povolené reklamní plochy jsou:
- v přední a zadní části trikotu v obdélníku o výšce 10 cm
 - na ploše zahrnující ramena a rukávy v jediné řádce max. 5 cm vysoké
 - na bočních stranách trikotu v pásu o šířce 9 cm
- Značka výrobce o ploše 25 cm² je povolena jedenkrát na trikotu a jedenkrát na každé noze kalhotek.

- V1564.** Uvedené reklamní plochy jsou vyhrazeny pro sponzory závodníka, jeho klubu nebo týmu registrovaného UCI, pokud nestanoví zvláštní předpis ČSC jinak. Mistr ČR má právo umístit své reklamy na vymezené reklamní plochy nejdříve následující den po skončení mistrovství ve kterém titul mistra ČR získal. Ustanovení jsou platná pro všechny kategorie.
- V1565.** Reklama na kalhotkách mistra ČR se řídí ustanovením pro klubové a regionální úbory (§ 15, část Reklamy na úborech, odstavec Trikot klubu a trikot regionálního výběru). Nositel trikotu mistra ČR může sladit barvu kalhotek s barvou trikotu mistra, která může být odlišná od klubových barev.
- Trikot národního výběru ČR**
- V1566.** Sportovní ředitel národního výběru musí předložit sboru rozhodčích na OH, na závodech mistrovství světa, kontinentálních mistrovství a na všech závodech, kde startují závodníci jako národní výběr, vzorek národního úboru k validaci. Schválený design, barva, umístění a velikost reklamy na národním úboru musí být vždy identické pro všechny závodníky, kteří v daných soutěžích startují.
- V1567.** Úbor závodníků příslušného národního družstva musí být identický s posledním schváleným vzorkem. Design národního trikotu a kalhotek může být odlišný podle kategorie závodníků.
- V1568.** Na národním trikotu ČR je povolena reklama takto:
- 2 loga, každé o ploše max. 64 cm² v přední části trikotu
 - na ploše zahrnující rukávy a ramena v pásu o šířce max. 5 cm
 - na bočních stranách trikotu v pásu o šířce 9 cm
 - na kalhotkách v bočním pásu o šířce 9 cm
- Značka výrobce o ploše max. 25 cm² je povolena jedenkrát na trikotu a jedenkrát na každé noze kalhotek .
- V1569.** Všichni závodníci téhož národního družstva musí mít v příslušném závodě trikot totožného designu a kalhotky totožné barvy, které jsou identické s posledním schváleným vzorkem, avšak reklamy v povolené ploše jak na kalhotkách tak na trikotu mohou být u každého závodníka odlišné, nestanoví-li zvláštní předpis ČSC jinak. Reklamy na trikotech a kalhotkách mohou být odlišné podle kategorie závodníků a závod od závodu. Výše uvedená ustanovení se vztahují i na ostatní součásti sportovního úboru, které závodníci při závodě nosí (např. pláštěnky).
- V1570.** Na zadní části trikotu může být uvedeno jméno závodníka.
- V1571.** Reklamní plochy na národním trikotu jsou vyhrazeny pro sponzory ČSC s výjimkou následujících případů:
- Při závodech Světového poháru na dráze jsou pro závodníky, kteří jsou členy týmu registrovaného UCI všechny reklamní plochy vyhrazeny pro reklamy jejich týmu UCI, kromě jednoho loga v přední části trikotu o ploše 64 cm², které je rezervováno pro reklamy ČSC.
- Při závodech Světového poháru v cyklokrosu je na reprezentačním trikotu vyhrazena reklamní plocha o výšce 10 cm v přední a zadní části trikotu pro sponzory závodníka. Pouze v případě, že závodník sponzora nemá, může ČSC využít dvě loga, v přední části trikotu, každé o ploše 64 cm, pro vlastní reklamy. Závodníci, kteří jsou členy týmů registrovaných UCI nebo klubových týmů mohou v závodě kategorie Elite mužů a žen nosit trikot svého vlastního týmu za podmínky, že to oznámí své národní cyklistické federaci v okamžiku, kdy se u ní přihlašují k účasti v závodě světového poháru.

Pro ostatní závodníky může národní federace nařídit nošení národního trikotu.

Trikot klubu a trikot regionálního výběru

- V1572.** Na klubovém a regionálním trikotu je povolena reklama takto:
- Jméno, název, firma nebo značka sponzora (sponzorů) mohou být uvedeny na triko-tu bez omezení. Dále mohou být na trikotu i další jiné nápisy vztahující se k příslušnému závodu a státu bez omezení jejich počtu.
 - Na klubových kalhotkách je povolena reklama na bocích v pásu o max. šířce 9 cm.
 - Značka výrobce o ploše max. 25 cm² je povolena jedenkrát na trikotu a jedenkrát na každé noze kalhotek.
- V1573.** Každý klub jehož závodníci startují v závodech zapsaných do mezinárodního kalendáře UCI musí nejpozději do 31.1. příslušného roku předložit sekretariátu ČSC design (barvy a jejich umístění) klubového trikotu a deklarovat své sponzory.

Trikot vedoucího závodníka soutěže

- V1574.** Design trikotu vedoucího závodníka jakékoliv soutěže vypsané v rámci etapových závodů musí být odlišný od trikotů týmů, národních federací a mistrovských trikotů.
- V1575.** Reklamy na trikotu vedoucích závodníků soutěží jsou vyhrazeny pro pořadatele závodu s tímto omezením:
- V horní části trikotu na jeho přední a zadní straně v obdélníku o výšce 32 cm (měřeno od límce trikotu) a šířce 30 cm je vyhrazeno horních 10 cm pro reklamu pořadatele závodu a dolních 22 cm na bílém základě musí zůstat volných k dispozici pro reklamu týmu závodníka. Hlavní sponzoři sportovních skupin, klubů a týmů jejichž závodník je nositelem trikotu leadera soutěže musí figurovat na trikotu převažujícím způsobem nad ostatní reklamou. Pořadatel musí zajistit aby plocha vymezená na trikotu pro umístění reklamy týmu závodníka měla bílý podklad. Pořadatel nesmí umístit na tomto trikotu žádnou reklamu pod výše vymezenou plochu. Toto ustanovení se vztahuje i na kombinězu vedoucího závodníka soutěže, přičemž její spodní kalhotková část je vyhrazena pro reklamu týmu v ploše bočního pásu o šířce max. 9 cm.

Pořadí priority nošení trikotů

- V1576.** V případě, že se na téhož závodníka vztahuje v jednom závodě více ustanovení o nošení různých trikotů, stanovuje se priorita takto:
1. trikot leadera etapového závodu
 2. trikot leadera světového poháru UCI, série nebo klasifikace UCI
 3. trikot mistra světa
 4. trikot národního mistra
 5. trikot kontinentálního mistra
 6. národní trikot
 7. regionální trikot
 8. klubový trikot

Pokud je leader světového poháru UCI v cyklokrosu současně mistrem světa v cyklokrosu, má prioritu trikot mistra světa.

Pořadí pro nošení trikotů leaderů více soutěží v etapovém závodě je stanoveno v pravidlech pro závody na silnici.

Úbory závodníků týmů registrovaných UCI

- V1577.** Pro reklamy na úborech závodníků, kteří jsou členy týmů registrovaných UCI platí ustanovení čl. 1.3.035-44 Pravidel UCI.

Úbory členů doprovodu závodníků

- V1578.** Členové doprovodu závodníků nesmí nosit na jejich oblečení jiné reklamy, než jaké jsou povoleny v daném závodě pro jejich závodníky.

§ 16. MĚŘENÍ ČASU

Způsoby měření času

- V1601.** Čas se měří pokud možno elektricky, v každém případě však ještě ručně stopkami. Pro ruční měření času je možno použít stopky se záznamovým zařízením, ruční digitální stopky nebo dvouručičkové mechanické stopky. Všechny přístroje (elektrické nebo ruční) používané pro měření času při cyklistických závodech musí být před použitím zkontrolovány na správnost chodu (uživatelé nebo odborným servisem). Při selhání elektrického měření bude čas dotyčného závodníka stanoven ve vztahu k naměřeným ručním časům.
- V1602.** Při ručním měření se závodníkovi měří čas v okamžiku, kdy přední částí svého kola protne pomyslnou vrislou rovinu procházející cílovou páskou.
- V1603.** Při elektrickém systému měření je možné určit dosažené časy na základě kontaktu galusky předního kola a elektronické pásky, přerušení paprsku fotobuňky galuskou předního kola nebo v případě závodů s hromadným startem také na základě signálu čípnové jednotky, která se jednotným způsobem upevní každému závodníkovi.
- V1604.** Přijede-li do cíle v závodech s hromadným startem kompaktní skupina závodníků, obdrží všichni závodníci stejné skupiny stejný čas.
Pokud je zjištěn rozdíl jedné nebo více sekund mezi zadní částí zadního kola posledního závodníka skupiny a přední částí předního kola prvního závodníka následující skupiny, zaznamenají časoměřiči nový čas, který je vztažen na prvního závodníka skupiny. Jakýkoliv rozdíl jedné sekundy nebo více (zadní kolo – přední kolo) mezi závodníky musí být podnětem pro nový čas.
- V1605.** Jeden časoměřič obsluhuje zásadně jedny oficiální stopky, další stopky může použít pouze pro kontrolní měření.

Měření časů na dráze

- V1606.** Časy se při všech časových závodech na dráze měří zásadně elektricky, dvěma ručními digitálními stopkami nebo dvěma dvouručičkovými stopkami. Všechny ostatní závody na závodní dráze se mohou kromě elektrického měření měřit jedněmi ručními stopkami, jestliže se nebude měřit čas na určitých úsecích ke stanovení průjezdních časů.
- V1607.** Měření časů při pokusech o rekordy a nejlepší časy viz kapitola REKORDY.

Měření časů na silnici

- V1608.** Všechny závody na silnici (včetně okruhů městem) se musí měřit ručními digitálními stopkami nebo dvouručičkovými stopkami. Časovky na silnici se doporučuje měřit stopkami se záznamovým zařízením nebo elektricky.

Měření časů v cyklokrosu

- V1609.** Pro všechna měření času v cyklokrosu je možno použít digitálních ručních stopek.

Přesnost měření času

- V1610.** Při závodech na závodní dráze se všechny časy měří s přesností nejméně na desetiny sekundy. Při intervalových závodech na silnici se časy měří s přesností nejméně na desetiny sekundy, které se při etapových závodech berou v úvahu jen pro případy rozlišení závodníků se stejným časem v celkovém pořadí jednotlivců. Při všech ostatních závodech na silnici a v cyklokrosu se časy měří s přesností na celé sekundy. Případně naměřené zlomky bez ohledu na jejich hodnotu nejsou brány v úvahu.

§ 17. POŘADÍ V CÍLI

CÍLOVÁ META

V1701. Cílovou metu pro závody na dráze, silnici a v cyklokrosu tvoří příčná černá čára 4 cm široká umístěná ve středu bílého pásu šířky 72 cm, tedy 34 cm z každé strany černé čáry.

STANOVENÍ POŘADÍ V CÍLI

V1702. Pořadí závodníků v cíli určuje cílový rozhodčí v okamžiku, kdy galuska nebo plášť předního kola příslušného závodníka protne pomyslnou svislou rovinu procházející cílovou metou. Cílový rozhodčí může využít pro stanovení pořadí jednoho nebo více pomocných rozhodčích, avšak vždy je výhradně odpovědný za jeho správnost.

Technické prostředky pro stanovení pořadí

V1703. Pořadí závodníků v cíli může být rovněž stanoveno jakýmkoliv vhodným technickým prostředkem, který je schválen rozhodčími závodu (např. cílová kamera, videokamera, digitální fotoaparát). Tuto techniku musí osobně prověřit praktickou zkouškou před zahájením soutěže cílový rozhodčí.

V1704. V případě instalace cílové kamery je vždy rozhodující pro určení pořadí záznam této kamery. Cílová kamera má být umístěna u cílové pásy při všech mistrovských, mezinárodních a etapových závodech na dráze a na silnici.

V1705. Použití jiných technických zařízení pro stanovení cílového pořadí je možné pouze tehdy pokud byly umístěny za stejných podmínek stanovených pro cílovou kameru (např. videokamera) a nebo jsou jimi vybaveni všichni startující (např. čipové jednotky).

Změna pořadí

V1706. Klasifikace závodu může být korigována příslušným svazem pořadatele závodu (komise disciplíny ČSC nebo krajský svaz) ve lhůtě do 30 dnů po skončení závodu z důvodu podstatných a prokazatelných omylů v záznamu pořadí průjezdu závodníků.

V1707. Příslušný svaz pořadatele závodu (komise disciplíny ČSC nebo krajský svaz) oznámí veškeré korekce pořadateli závodu a závodníkům, kterých se korekce týká, případně prostřednictvím jejich týmů. V případě korekcí klasifikace pro závody mistrovství kraje uvědomí krajský svaz pořadatele také ČSC . Příslušný svaz pořadatele závodu rovněž zařídí veškeré záležitosti související se změnou klasifikace.

§ 18. DOPING

DEFINICE

V1801. Definice dopingu a dalších pojmů je stanovena Směrnici pro kontrolu a postih dopingu ve sportu, vydanou Antidopingovým výborem ČR z pověření sportovních svazů (dále jen Směrnice), v platném znění, a Pravidly antidopingové kontroly UCI (dále jen AER), v platném znění.

V1802. Doping je všem závodníkům zakázán.

ANTIDOPINGOVÉ KONTROLY

V1803. Provádění antidopingové kontroly se řídí v národních závodech Směrnici, v případě mezinárodních závodů zařazených do mezinárodního kalendáře se postupuje podle AER.

V1804. Každý pořadatel soutěží musí být připraven na provedení antidopingové kontroly, i když nebyla předem vyžádána nebo ohlášena. Prostory, jejich vybavení, materiál a osoby

dané pořadatelem k dispozici k provedení antidopingové kontroly mají splňovat požadavky Směrnice a/nebo AER.

TRESTY ZA POUŽITÍ DOPINGU

V1805. Sankce v případě pozitivního nálezu dopingové kontroly budou uplatněny podle Směrnice a Disciplinárního řádu a/nebo AER.

§ 19. TRESTY A DISCIPLINÁRNÍ ŘÍZENÍ

PŘEDPIS

V1901. Za přestupky v jednorázových a etapových závodech na silnici, závodech na dráze a v cyklokrosu uplatní rozhodčí tresty podle tabulky trestů uvedené v Příloze 2 Všeobecných ustanovení pravidel ČSC. Časové penalizace, uvedené v tabulce, se aplikují pouze při etapových závodech. Časové penalizace podle Přílohy 3 Všeobecných ustanovení pravidel ČSC se uplatňují při intervalových závodech jednotlivců a družstev na silnici.

V1902. Všeobecně mohou být bez ohledu na kategorii závodníků a disciplínu uloženy provinilcům tresty podle Disciplinárního řádu, kapitola 1 (napomenutí, důtka, nepříznání dosaženého pořadí, časová penalizace, vyloučení ze závodu, pokuta, zastavení činnosti člena ČSC, zbavení členství v ČSC).

V1903. V případě závažného porušení pravidel může rozhodčí sbor nebo jednotlivý rozhodčí rozhodnout o okamžitém vyloučení ze závodu v jakékoliv disciplíně i bez předchozího uplatnění nižších trestů. Vyloučení závodníci a závodníci, kterým byla odebrána licence, podléhají disciplinárnímu řízení podle disciplinárního řádu ČSC.

DISKVALIFIKACE

V1904. Diskvalifikace závodníka znamená, že jím dosažené výsledky jsou prohlášeny za neplatné a závodník je zbaven všech v závodě získaných cen, bodů a medailí.

V1905. Diskvalifikace může mít podobu zákazu startu nebo vyloučení ze závodu, podle toho, zda byla uplatněna před startem závodu nebo v jeho průběhu.

V1906. Místo diskvalifikovaného závodníka nebo družstva, převezme následující závodník nebo družstvo v pořadí tak, aby všechna místa v pořadí byla vždy obsazena.

V1907. Při závodech na dráze nemá diskvalifikace závodníka nebo družstva žádný vliv na změnu pořadí a místo diskvalifikovaného závodníka nebo družstva zůstane neobsazeno.

V1908. Při etapových závodech na silnici se v případě diskvalifikace postupuje podle Pravidel ČSC pro závody na silnici, § Etapové závody.

Uplatnění diskvalifikace

V1909. Diskvalifikace, tj. zákaz startu nebo vyloučení ze závodu se uplatní okamžitě, když byl přestupek konstatován rozhodčími.

V1910. Závodník, který byl potrestán diskvalifikací v dráhových soutěžích pořádaných eliminačním způsobem je ze závodu v příslušné disciplíně definitivně vyřazen, a nemá možnost vybojovat si postup do dalšího kola v opravných jízdách.

V1911. Závodník, který byl vyloučen z etapového závodu nesmí startovat v jiném závodě po dobu trvání tohoto etapového závodu.

ODEBRÁNÍ DOSAŽENÉHO POŘADÍ

V1912. V případě uplatnění trestu relegace tj. odebrání dosaženého pořadí v závodě, spurtu či rozjíždce bude postupováno následovně:

Aktualizace 1.7.2010

- a) V závodech silničních a cyklokrosu bude závodník přesunut na poslední místo ve skupině se kterou dojel do cíle.
- b) Závodník přesunutý na jiné pořadí podle odstavce a) tohoto pravidla získá body odpovídající tomuto novému pořadí, bude-li závod bodován.
- c) V bodovacích závodech i v okruzích městem se při jednotlivých bodovacích spurtech postupuje podle odstavce a) a b) tohoto pravidla.
- d) V dráhových závodech pořádaných eliminačním způsobem nejsou závodníci potrestáni relegací (závodníci, kterým bylo odebráno pořadí) ze závodu vyřazení, ale mají možnost vybojovat si postup do dalšího kola v opravných jízdách.
- e) Bude-li závodník relegován v bodovaných finálových jízdách (ve 3 nebo 4 závodních), získá body za umístění, na které byl přesunut.

DISCIPLINÁRNÍ ŘÍZENÍ

V1913. Disciplinární řízení se vztahuje nejen na závodníky, ale i na rozhodčí a všechny činovníky závodu, kteří se jakýmkoliv způsobem provinili. Podrobnosti disciplinárního řízení stanoví Disciplinární řád ČSC.

§ 20. NÁMITKY

PŘEDPIS

- V2001.** Žádné námitky, reklamace nebo protesty proti zjištěným skutečnostem, přestupkům, uplatněním pravidel sborem rozhodčích nebo jednotlivými rozhodčími nebo proti jiným rozhodnutím rozhodčích se nepřipouští.
- V2002.** Sbor rozhodčích je povinen uvést všechny přestupky do „Sdělení sboru rozhodčích“ a do osmi dnů odevzdat příslušnému svazu cyklistiky všechny podkladové materiály týkající se trestů uložených za přestupky proti pravidlům ČSC. (odpovídá hlavní rozhodčí).
- V2003.** Námitky týkající se cen nepředaných závodníkům podle rozpisu závodu se předkládají do jednoho měsíce od data konání závodu příslušnému svazu cyklistiky, který schválil rozpis pořadatele.

ODVOLÁNÍ

- V2004.** *Ustanovení uvedená v kapitole V Disciplinárního řádu ČSC, která se týkají práva odvolání u příslušných orgánů ČSC zůstávají nedotčena.*
- V2005.** Proti rozhodnutím sboru rozhodčích, která se týkají sportovních záležitosti v průběhu závodů a jejich výsledků se žádné odvolání nepřipouští. Výjimku tvoří pouze případy je-li udělena za přestupky pokuta vyšší než 2000 Kč. Pouze v těchto případech se může závodník nebo jiný držitel licence, který nesouhlasí s rozhodnutím sboru rozhodčích, odvolat do 15 dnů k příslušnému svazu, který schvaloval rozpis závodu. Odvolávající se musí řídit platným Disciplinárním řádem. K odvolání musí připojit doklad o zaplacení stanoveného poplatku
- V2006.** Odvoláním se nepozastavuje výkon uděleného trestu.
- V2007.** Odvolací komise se pro jednotlivé závody nebo soubor závodů nevytvářejí. Toto ustanovení platí pro všechny závody a disciplíny včetně mistrovství ČR.
- V2008.** U mezinárodních závodů zapsaných do kalendáře UCI se pro případy odvolání aplikuje čl. 12.1.012, kapitola XII pravidel UCI (Disciplinární záležitosti).

§ 21. ZÁPISY O ZÁVODECH

V2101. *Zápisy ze závodů a soutěží se vyhotovují a zasílají podle znění Sportovně technických směrnic.*

PŘÍLOHA 1

VZORCE PRO VÝPOČTY

1. Vzorec pro výpočet ztráty ve stíhacím závodě:

$$*s = \frac{s}{t_2} \cdot (t_2 - t_1), \text{ kde}$$

*s = ztráta vzhledem k vedoucímu závodníkovi [m] (výsledek se zaokrouhluje do 0,499 m dolů, od 0,500 m nahoru)

s = ujetá vzdálenost [m]

t_1 = čas vedoucího závodníka [s]

t_2 = čas druhého závodníka [s]

2. Vzorec pro dopočet času ve stíhacím závodě:

$$t = \frac{t_1 \cdot s}{s_1}, \text{ kde}$$

t = výsledný dopočítaný čas na celou vzdálenost [s]

t_1 = čas vedoucího závodníka při průjezdu posledním půl-okruhem před jeho defektem [s]

s = celková délka závodu [m]

s_1 = vzdálenost ujetá vedoucím závodníkem při průjezdu posledním půl-okruhem před jeho defektem [m]

3. Vzorec pro výpočet ujeté vzdálenosti při jízdách na čas:

$$s = n \cdot s_1 + \frac{s_1 \cdot (t - t_n)}{t_1}, \text{ kde}$$

s = celkový výkon [m] n = počet ujetých celých okruhů před uplynutím stanoveného času

s_1 = délka jednoho okruhu závodní dráhy [m]

t = stanovený čas závodu [s] (při jízdě na 1 hodinu t = 3600)

t_n = čas závodníka při průjezdu posledním okruhem před uplynutím stanoveného času [s]

t_1 = čas, za který závodník ujel poslední okruh, ve kterém uplynul stanovený čas [s]

4. Vzorec pro výpočet průjezdních časů při jízdách na vzdálenost:

Tento vzorec se používá na drahách, na kterých jednotlivé kilometráže nejsou v místě startu a cíle.

$$t = t_1 + \frac{t_2 \cdot s_2}{s_1}, \text{ kde}$$

t = průjezdní čas [s]

t_1 = čas závodníka při jeho průjezdu cílovou páskou před vjezdem do okruhu, ve kterém

bude dovršena stanovená vzdálenost [s]

t_2 = čas, za který závodník ujel okruh, ve kterém byla dovršena stanovená vzdálenost [s]

s_1 = délka jednoho okruhu závodní dráhy [m]

s_2 = vzdálenost zbývající k dovršení vzdálenosti od posledního průjezdu cílovou páskou [m]

5. Vzorec pro výpočet průměrné rychlosti:
- a) pro závodní dráhu:
- $$\bar{v} = \frac{3,6 \cdot s}{t}, \text{ kde}$$
- v = průměrná rychlost [km/hod]
s = celková délka závodu [m]
t = docílený čas [s]
- b) pro závody silniční a cyklokros
- ba) přesný výpočet při použití docíleného času v sekundách
- $$\bar{v} = \frac{3600 \cdot s}{t}, \text{ kde}$$
- v = průměrná rychlost [km/hod]
s = celková délka závodu [km]
t = docílený čas [s]
- bb) zkrácený výpočet (na jedno desetinné místo při použití docíleného času v minutách (zaokrouhleně)).
- $$\bar{v} = \frac{s \cdot 60}{t}, \text{ kde}$$
- v = průměrná rychlost [km/hod]
s = celková délka závodu [km]
t = docílený čas [min]
6. Vzorec pro výpočet trvání závodu:
- Výpočet slouží ke stanovení doby startu (ev.cíle) silničního závodu a pro stanovení průjezdného času mezi jednotlivými body (městy, obcemi) jako základ vypracování itineráře.
- $$t = \frac{s \cdot 60}{v}, \text{ kde}$$
- t = doba trvání závodu [min]
s = délka závodu [km]
v = předpokládaná průměrná rychlost závodu [km/hod]

7. Vzorec pro výpočet průměrné rychlosti v určitém úseku:

a) pro závodní dráhu:

$$\bar{v} = \frac{(s_2 - s_1) \cdot 3,6}{t_2 - t_1}, \text{ kde}$$

v = průměrná rychlost ve sledovaném úseku [km/hod]

s_2 = délka tratě na konci úseku [m]

s_1 = délka tratě na začátku úseku [m]

t_2 = čas na konci sledovaného úseku trati [s]

t_1 = čas na začátku sledovaného úseku trati [s]

b) pro závody silniční:

$$\bar{v} = \frac{(s_2 - s_1) \cdot 3,6}{t_2 - t_1}, \text{ kde}$$

v = průměrná rychlost na sledovaném úseku [km/hod]

s_2 = délka tratě na konci úseku [km]

s_1 = délka tratě na začátku úseku [km]

t_2 = čas na konci sledovaného úseku trati [min]

t_1 = čas na začátku sledovaného úseku trati [min]

Veškeré údaje, uváděné v metrech [m], /délka jednoho okruhu, ujetá vzdálenost při jízdách na čas atp.(uvádíme na setiny metru). Časy uváděné v sekundách [s] rovněž na setiny sekundy. Je-li uvedena jednotka v kilometrech [km] pak dosazujeme maximálně na desetiny kilometru. Při jednotkách minuta [min] zaokrouhlujeme a dosazujeme celé minuty.

PŘÍLOHA 2

PŘESTUPKY A TRESTY V SOUTĚŽÍCH ŘÍZENÝCH ČSC

1. Všeobecná ustanovení

1.1 Tabulka trestů ČSC se vztahuje na všechny závodníky a jiné držitele licencí ČSC nebo jiných členských federací UCI, kteří se dopustí přestupků v soutěžích zařazených do kalendáře ČSC.

1.2 Tato tabulka trestů navazuje na příslušná ustanovení disciplinárního řádu ČSC a naopak.

1.3 V případě mimořádné závažnosti přestupku mají rozhodčí závodu právo uplatnit vyšší trest než je stanoveno v pravidlech jednotlivých disciplín a v tabulce trestů.

1.4 Pokuty uvedené v tabulce trestů mohou být podle závažnosti přestupku zvýšeny, maximálně však na dvojnásobek.

1.5 Naopak za neúmyslný přestupek mladého nezkušeného závodníka může být použito napomenutí místo vyššího trestu.

1.6 Pokuty uvedené v tabulce jsou vyjádřeny v Kč, v případě platby v jiné měně se provádí přepočítání podle aktuálního kursu ČNB.

1.7 V etapových závodech se všechny tresty a penalizace zpravidla započítávají do celkových výsledků po etapě. Podle závažnosti přestupku však mohou rozhodčí rozhodnout o jejich započtení do výsledků příslušné etapy (započtou se však vždy jedná-li se o časovku). Pokud rozhodčí usoudí, že by přestupkem závodníka bylo zvýhodněno jeho družstvo v celkové klasifikaci družstev, bude dotyčnému družstvu udělena penalizace 30 sec.

1.8 Diskvalifikace závodníka ze závodu má za následek vyřazení dotyčného ze všech klasifikací a ztrátu nároku na veškeré ceny. Diskvalifikace může mít formu zákazu startu nebo vyloučení ze závodu podle toho zda byl přestupek konstatován před startem nebo v průběhu závodu.

Vyloučení ze závodu se uplatní okamžitě, když byl přestupek konstatován rozhodčími.

1.9 Závodník, který byl vyloučen z etapového závodu nesmí startovat v jiném závodě po dobu trvání tohoto etapového závodu. V případě porušení tohoto zákazu bude potrestán zastavením činnosti na 2 týdny a pokutou 2000 Kč.

1.10 Účast vlastníka licence, který má zastavenou činnost, v jakémkoliv soutěži po dobu trvání trestu je neplatná. Při porušení tohoto ustanovení bude dotyčný potrestán novým zastavením činnosti v délce původního trestu a dále pokutou 5000 Kč.

1.11 Každý majitel licence je povinný zaplatit ČSC, jeho složkám nebo pořadateli soutěže veškeré škody a pokuty, které jim svým jednáním zpříčinil.

1.12 Finanční pokuty stanovené v tabulce trestů a uložené rozhodčími za přestupky v závodech musí být uvedeny v protokole o závodě jako součást výsledků „Rozhodnutí sboru rozhodčích“. Tímto zápisem nabývají pravomoci všechny jimi uložené tresty s výjimkou trestu zastavení činnosti, který vyhláší příslušné orgány podle disciplinárního řádu ČSC.

1.13 *Pokuty udělené rozhodčími v národních závodech ČSC připadají ve prospěch pořadatele závodu.*

1.14 *Pořadatel národního závodu ČSC vystaví na základě zaslání „Rozhodnutí sboru rozhodčích“ fakturu k tíži klubu ve kterém je příslušný závodník nebo jiný potrestaný majitel licence registrován.*

Aktualizace 1.7.2010

1.15 Nezaplacení uložené pokuty ve stanovené lhůtě do 1 měsíce má za následek zastavení činnosti dotyčného podle disciplinárního řádu.

2. TABULKA trestů

- 2.1 Tabulka trestů se aplikuje na všechny přestupky v ní uvedené.
- 2.2 Za jiné přestupky proti pravidlům, řádům a předpisům ČSC v tabulce nespecifikovaným může být dotyčnému majiteli licence uložena pokuta až do výše 2000 Kč.
- 2.3 Nesouhlasí-li namítající s rozhodnutím rozhodčích, může se podle kapitoly 5 Disciplinárního řádu ČSC odvolat výhradně proti udělení pokuty v hodnotě přesahující 2000,- Kč do 15 dnů od oficiálního oznámení nebo zveřejnění k příslušné disciplinární komisi ČSC.

TABULKA TRESTŮ

	PŘESTUPEK	SANKCE	
		Závodníci	Ostatní držitelé licencí
1	Administrativní ustanovení		
1.1	Vypsání a organizace závodu bez předchozího schválení ČSC		Pořadatel: 1000 a náhrada případných škod
1.2	Rozeslání rozpisu závodu, který nebyl schválen ČSC		Pořadatel: 500
1.3	Zrušení závodu nebo změna termínu bez oznámení ČSC		Pořadatel: 1000
1.4	Změna termínu závodu dříve než 6 týdnů před startem		Pořadatel: 500
1.5	Změna termínu závodu méně než 6 týdnů před startem		Pořadatel: 1000
1.6	Start v závodě, který nebyl schválen ČSC	1000 a zastavení činnosti 1 měsíc	
2	Sportovní úbor, reklamy		
2.1	Úbor v rozporu s pravidly (design, barvy, nejednotnost u členů téhož družstva)	500 a zákaz startu	Družstvo: 1000 za každého závodníka
2.2	Reklamy na úboru v rozporu s pravidly (druh, rozměr, umístění)	zákaz startu	Družstvo: za každého závodníka: trikot 1000 kalhoty 600 kombinéza 1400 úbor doprovodu 500
2.3.	Reklamy na úboru v rozporu s údaji na licenci závodníka	200	Družstvo: za každého závodníka: trikot 1000 kalhoty 600 kombinéza 1400
2.4	Reklamní nápisy na doprovodném voze v rozporu se smlouvou týmu, klubu		Družstvo: 1000
2.5	Reklama pořadatele na trikotu vedoucího závodníka soutěže v rozporu s pravidly		Pořadatel: 3000 za každý trikot

Aktualizace 1.7.2010

2.6	Neposkytnutí trikotu stanoveného rozpisem soutěže		Pořadatel: 3000 za každý trikot
2.7	Poskytnutí trikotu vedoucího závodníka pouze v neodpovídající velikosti		Pořadatel: 1000 za každý trikot
2.8	Přidělení nepovoleného trikotu vedoucího závodníka		Pořadatel: 3000 za každý trikot
2.9	Nenošení trikotu vedoucího závodníka (kromě případu 2.7, 2.8)	zákaz startu	Družstvo: 2000
2.10	Nenošení trikotu mistra světa	zákaz startu	Družstvo: 9000
2.11	Nenošení trikotu mistra kontinentu	zákaz startu	Družstvo: 6000
2.12	Nenošení trikotu mistra České republiky	zákaz startu	Družstvo: 5000
2.13	Nenošení reprezentačního trikotu ČR	zákaz startu	Družstvo: 3000
3	Přihlášky k závodům		
3.1	Nenastoupení k závodu bez řádné omluvy je-li řádná přihláška a nestartuje v jiném závodě	500	Družstvo: 1000 a náhrada případných škod pořadateli + disciplinární řízení
3.2	Nenastoupení k závodu bez řádné omluvy je-li řádná přihláška a startuje v jiném závodě	1000 a vyloučení ze závodu 4 týdny zastavení činnosti	Družstvo: 2000 a náhrada případných škod pořadateli + disciplinární řízení
3.3	Nepřihlášení se k závodu, pozdní přihláška podle rozpisu	300	
3.4	Nepovolený start v jiném závodě po vzdání nebo vyloučení z etapového závodu, který nebyl ještě ukončen	2000 a 2 týdny zastavení činnosti	
4	Přestupky pořadatele závodu		
4.1	Nedodržení pravidel, směrnic a předpisů		Pořadatel: 500-5000
5	Přestupky v závodech		
5.1	Nepředložení licence	200	200
5.2	Start bez podepsání startovní listiny	100	
5.3	Použití kola v rozporu s pravidly		
5.3.1	na startu	zákaz startu	
5.3.2	během závodu	vyloučení ze závodu	

5.4.	Použití nedovolených převodů		
5.4.1	na startu	zákaz startu	Vedoucí družstva: 500
5.4.2	během závodu	vyločení ze závodu a 3 týdny zastavení činnosti	Vedoucí družstva: 300
5.5	Nošení nepovolených součástí výstroje	zákaz startu	
5.5.1	Použití nedovolené komunikace se závodníky (čl. 348)	500	Vedoucí družstva: 1000
5.6	Nenošení předepsané přílby		
5.6.1	na startu	zákaz startu	
5.6.2	během závodu	1000 a vyloučení ze závodu	
5.7	Startovní číslo (zádové, na rukávech, rámové) upravené nebo umístěné v rozporu s předpisem, překryté, přeložené nebo jinak nečitelné		
5.7.1	jednorázové závody	200	
5.7.2	etapové závody	1. přestupek: 200 2. přestupek: 500 3. přestupek: vyloučení ze závodu	
5.8	Nepředání startovního čísla rozhodčím po vzdání závodu	500	
5.9	Neregulérní předání nebo převzetí oblečení	300	Vedoucí družstva: 500
5.10	Nedovolená materiálová pomoc závodníkovi jiného družstva		
5.10.1	jednorázové závody	1000 a vyloučení ze závodu	300
5.10.2	etapové závody	1000 za každý přestupek a resp. 2', 5', 10' a vyloučení ze závodu při 4. přestupku	300
5.11	Střídání za současného postrčení závodníka vpřed		
5.11.1	mezi členy téhož družstva	300	
5.11.11	jednorázové závody	v případě přestupku v posledním km: 300 a přeřazení na poslední místo ve skupině	
5.11.12	etapové závody	300 a 10" za každý přestupek, v případě přestupku v posledním km: 300 a 30" a přeřazení na poslední místo ve skupině	
5.11.2	mezi členy různých družstev		
5.11.21	jednorázové závody	600 a vyloučení ze závodu	

Aktualizace 1.7.2010

5.11.22	etapové závody	600 a 1' přestupek v poslední etapě nebo při 2. přestupku: vyloučení ze závodu	
5.12	Sprint		
5.12.1	Nedodržení přímého směru jízdy a ohrožení soupeřů		
5.12.11	jednorázové závody	diskvalifikace a 1000	
5.12.12	etapové závody	1. přestupek: přeřazení na poslední místo skupiny a 1000 a 30" penalizace 2. přestupek: přeřazení na poslední místo v etapě a 1000 a 1' penalizace 3. přestupek: vyloučení ze závodu a 1000	
5.12.2	Neregulární sprint		
5.12.21	jednorázové závody	přeřazení na poslední místo skupiny a 500	
5.12.22	etapové závody	1. přestupek: přeřazení na poslední místo skupiny a 500 2. přestupek: přeřazení na poslední místo v etapě a 500 3. přestupek: vyloučení ze závodu a 300	
Rozhodčí mohou v závažných případech rozhodnout již při 1. přestupku o vyloučení ze závodu			
5.13	Držení za trikot		
5.13.1	jednorázové závody	300	
5.13.2	etapové závody	300 a 10" penalizace	
5.13.3	v posledním km závodu	diskvalifikace a 600	
5.13.4	v posledním km etapy	1. přestupek: 600 a 20" 2. přestupek: 600 a vyloučení ze závodu	
5.14	Tlačení, strkání závodníků		
5.14.1	Odstrkávání od vozidel, motocyklů, závodníků		
5.14.11	jednorázové závody	500 za každý přestupek	
5.14.12	etapové závody	500 a 10" za každý přestupek	
5.14.2	Tlačení mezi závodníky téhož družstva	uplatněno oboustranně	
5.14.21	jednorázové závody	100 za každý přestupek	
5.14.22	etapové závody	100 a 10" za každý přestupek	
5.14.3	Tlačení mezi závodníky různých družstev	závodník provádějící tlačení	
5.14.31	jednorázové závody	200 a vyloučení ze závodu	200

5.14.32	etapové závody	200 a 10" v případě přestupku během poslední etapy nebo v případě 2. přestupku: vyloučení z závodu a 200	200
5.14.4	Tlačení divákem	napomenutí	
5.15	Bránění nebo překážení v jízdě prováděné závodníkem nebo technickým vozem družstva		
5.15.1	jednorázové závody	300	2000
5.15.2	etapové závody	300 a 10" při 2. přestupku: 300 a vyloučení ze závodu, v případě přestupku v posledním km etapy: 300 a 30" a přeřazení na poslední místo etapy, v případě přestupku proti závodníkovi z první desítky některé klasifikace: 300 a vyloučení ze závodu	2000
5.16	Nepovolená vzájemná pomoc během závodu na okruhu	všichni dotyční závodníci	
5.16.1	jednorázové závody	600 a vyloučení ze závodu	
5.16.2	etapové závody	600 a přeřazení na poslední místo etapy 600 a vyloučení ze závodu v případě poslední etapy nebo 2. přestupku	
5.17	Úmyslné neprojetí celé tratě, pokus nechat se klasifikovat bez projetí celé tratě na kole, pokračování v závodě po převozu motorovým vozidlem	1500 a vyloučení ze závodu	
5.18	Neúmyslné odbočení z tratě se získáním výhody		
5.18.1	jednorázové závody	vyloučení ze závodu	
5.18.2	etapové závody	přeřazení na poslední místo příslušné skupiny	
5.18.3	časovky	20" za každý případ	
5.19	Překonání uzavřených železničních závor	vyloučení ze závodu	
5.20	Podvod, pokus o podvod, podvodná dohoda mezi závodníky různých družstev	všichni dotyční závodníci	každý jiný účastník nebo komplic

Aktualizace 1.7.2010

5.20.1	jednorázové závody	800 a vyloučení ze závodu	1000 a vyloučení ze závodu
5.20.2	etapové závody	800 a 10" 800 a vyloučení ze závodu v případě poslední etapy nebo 2. přestupku	1000 a vyloučení ze závodu
5.21	Závodník, který se drží a je tažen motorovým vozidlem svého družstva	1000 a vyloučení ze závodu	2000 a vyloučení ved. družstva a vozidla ze závodu bez náhrady vozidla
5.22	Závodník, který se drží a je tažen jiným motorovým vozidlem	1000 a vyloučení ze závodu	2000 a vyloučení odpovědné osoby ze závodu (ved. družstva = čl. 5.21)
5.23	Jízda v závěsu za vozidlem		odpovědná osoba vozidla
5.23.1	chvilková	500	
5.23.2	déletrvající		
5.23.21	jednorázové závody	500 a vyloučení ze závodu v případě nerespektování prvního napomenutí	1000
5.23.22	etapové závody	500 a 20" za každý přestupek	1000
5.24 A	Nerespektování článku S0363	vyloučení ze závodu a 200	
5.24 B	Neregulérní materiálová nebo lékařská pomoc		odpovědná osoba
5.24.1	jednorázové závody	200, v případě přestupku v posledních 20 km: 200 a vyloučení ze závodu;	500
5.24.2	etapové závody	1. přestupek: 200 a napomenutí 2. přestupek: 300 další přestupek: 500 v posledních 20 km: 500, přeřazení na poslední místo skupiny a 1' do celkové klasifikace	500
5.25	Člen osádky doprovodného vozu se vyklání z vozu nebo drží připravený materiál mimo vůz		ved. družstva 1. přestupek: 600 2. přestupek: 1500
5.26	Technický motocykl převážející jiný náhradní materiál než přední a zadní kola		pilot moto: 300 a vyloučení ze závodu

Aktualizace 1.7.2010

5.27	Nedovolené občerstvení		
5.27.1	jednorázové závody v prvních 50 km v posledních 20 km	500 1000	1000
5.27.2	etapové závody v prvních 50 km v posledních 20 km	500 1000 a 20" za každý přestupek 1000 a 20" při 3. přestupku	1000
5.28	Neregulární občerstvení	200 za každý přestupek	500 za každý přestupek
5.29	Porušení předpisů týkajících se pohybu vozidel během závodu		řidič vozu: 300
5.30	Bránění v předjetí vozidla činovníků závodu	100	200
5.31	Odmítnutí převzít rozhodčího do vozidla družstva		ved. družstva: 300 a zákaz startu
5.32	Vysazení rozhodčího v průběhu závodu z vozu družstva		ved. družstva: 1000
5.33	Nerespektování pokynů vedení závodu nebo rozhodčích	300-1000	500-2000
5.33.1	Nerespektování pokynů týkajících se vozidla		
5.33.11	jednorázové závody		přefazení vozu na poslední místo pro celý závod
5.33.12	etapové závody		přefazení vozu na poslední místo pro celou etapu a totéž pro 1-3 další etapy podle závažnosti
5.34	Nadávky, vyhrožování, neslušné chování	500-2000	500-2000
5.35	Násilné činy		
5.35.1	mezi závodníky	1000 za každý přestupek a navíc 1' penalizace v etapových závodech, vyloučení ze závodu v případě mimořádné agresivity	
5.35.2	vůči jiné osobě	1000 a vyloučení ze závodu	2000

Aktualizace 1.7.2010

5.36	Krádež jídla, pití nebo jiného zboží během závodu	1000	1000
5.37	Nošení nebo používání skleněných nádob během závodu	1000	1000
5.38	Neregulérní odhazování věcí	200	200
5.39	Odhození skleněné nádoby	vyloučení ze závodu a 1000	vyloučení ze závodu a 1000
5.40	Opakované přejetí cílové čáry ve směru dojezdu závodu s upevněným startovním číslem	300	
5.41	Nepřítomnost na vyhlášení vítězů	1000 a neudělení získaných cen	
5.42	Poskytnutí interview během závodu v rozporu s pravidly		ved. družstva: 500
5.43	Používání mobilního telefonu během závodu	200	
5.44	Mechanická pomoc, občerstvení a chování sportovního ředitele (D.S.), které poškozuje image cyklistiky	1. přestupek: 200 - 500 2. přestupek během stejné etapy nebo závodu: <u>jednorázový závod</u> = přeřazení vozu na poslední místo v konvoji do konce závodu <u>etapový závod</u> = přeřazení vozu na poslední místo v konvoji pro danou etapu 3. přestupek během stejné etapy nebo závodu: D.S. vyloučení ze závodu Družstvo: vyloučení vozu až do konce závodu bez práva ho nahradit	
6 Etapové závody na silnici			
6.1	Nenošení trikotu vedoucího závodníka soutěže	zákaz startu nebo vyloučení ze závodu a 500	
6.2	Organizované akce a vystupování s cílem zabránit vyloučení ze závodu	500-2000	
7 Časovky jednotlivců na silnici			
7.1	Nedodržení stanovených vzdáleností a odstupů mezi závodníky	100	
7.1.1	Jízda v závěsu	500 a časová penalizace podle přílohy č.8	
7.2	Nedodržení vzdálenosti doprovodného vozu 10 m za závodníkem	20" penalizace	ved. družstva: 500
7.3	Přestupky proti pravidlům vztahující se k trati a rozjždění se před startem	500	ved. družstva: 500 pořadatel: 500
7.4	Předčasný start	10" penalizace	
8 Časovky družstev			

Aktualizace 1.7.2010

8.1	Družstvo, které odstartovalo aniž bylo v kompletním počtu prezentovaných závodníků připraveno na startu	družstvo: startovní čas dle pravidel	
8.2	Nedodržení stanovených vzdáleností a odstupů mezi družstvy (platí i pro odpadlé závodníky)	každý závodník:300	
8.2.1	Jízda v závěsu	každý závodník: 500 a časová penalizace podle přílohy č.3	
8.3	Vzájemné tlačení mezi členy téhož družstva		
8.3.1	jednorázové závody	družstvo: vyloučení ze závodu a 200 každý dotýčný závodník	
8.3.2	etapové závody	200 a 1' penalizace každému členu družstva do výsledků etapy	
8.4	Nedodržení vzdálenosti doprovodného vozu 10 m za družstvem (platí i pro odpadlé závodníky)	každý závodník družstva 20" penalizace	ved. družstva: 500
8.5	Přestupky proti pravidlům vztahující se k trati a rozjždění se před startem	200	ved. družstva: 500 pořadatel: 500
9	Cyklokros		
9.1	Neregulární výměna materiálu	vyloučení ze závodu	
9.2	Nerespektování stanoveného pořadí na startu	500	
9.3	Závodník pokračující v závodě poté co byl předjet o celý okruh před vjezdem do posledního kola	500	
9.4	Závodník předjetý v posledním okruhu, který vjel do cílové rovinky	500	
9.5	Start před povel startéra	vyloučení ze závodu	
9.6	Nedovolené občerstvení	vyloučení ze závodu	

PŘÍLOHA 3

TABULKA TRESTNÝCH ČASU V INTERVALOVÝCH ZÁVODECH

přestupek v metrech	Průměrná rychlost km/h																														
	30	31	32	33	34	35	36	37	38	39	40	41	42	43	44	45	46	47	48	49	50	51	52	53	54	55	56	57	58	59	60
50	1	1	1	1	1	1	1	1	1	1	2	2	2	2	2	2	2	2	2	2	3	3	3	3	3	3	3	3	3	3	3
100	1	1	1	1	1	1	1	1	1	2	2	2	2	2	2	2	2	2	2	3	3	3	3	3	4	4	4	4	4	5	5
150	1	1	1	1	1	2	2	2	2	3	3	3	3	3	4	4	4	4	4	4	5	5	5	5	5	5	5	5	5	6	6
200	2	2	2	2	2	3	3	3	3	4	4	4	4	4	4	5	5	5	5	5	6	6	6	6	6	6	6	7	7	7	7
250	2	2	2	3	3	3	3	4	4	4	4	4	4	5	5	5	5	5	6	6	6	6	7	7	7	7	8	8	8	8	9
300	2	2	3	3	3	4	4	4	4	4	5	5	5	6	6	6	6	7	7	7	7	8	8	8	9	9	9	10	10	11	12
350	3	3	3	3	4	4	4	5	5	5	5	6	6	6	7	7	7	7	8	8	8	9	9	10	11	11	12	13	14	15	15
400	3	3	3	4	4	4	5	5	5	5	6	6	7	7	8	8	9	9	9	10	10	11	12	13	14	15	16	17	18	19	19
450	4	4	4	4	5	5	6	6	6	6	7	7	8	8	9	10	11	11	12	12	13	14	15	16	17	18	19	20	22	23	23
500	4	4	4	5	5	6	6	7	7	7	8	8	9	9	10	11	12	13	14	15	16	17	18	20	21	22	25	26	28	28	28
550	5	5	5	6	6	6	7	7	8	8	8	9	10	10	11	12	13	14	15	16	17	18	20	22	24	26	27	29	31	33	38
600	5	5	6	6	7	7	8	8	9	9	10	11	11	12	12	13	14	15	16	17	19	20	21	23	25	27	29	31	33	35	38
650	6	6	6	7	7	8	8	8	10	11	12	12	13	14	15	16	17	18	20	22	23	25	27	29	31	33	35	37	40	43	43
700	6	6	7	7	8	8	9	9	10	12	13	14	15	16	17	18	19	20	21	23	25	27	29	31	33	36	38	40	42	46	49
750	6	7	7	8	8	8	9	10	11	13	14	15	16	17	18	20	21	22	24	26	28	30	32	35	37	40	42	44	47	50	55
800	7	7	7	8	9	9	10	11	12	14	15	16	17	19	21	23	24	25	27	29	31	33	36	39	42	45	47	49	52	56	61
850	7	7	8	9	9	10	11	13	14	15	17	18	19	21	23	25	27	29	31	33	35	37	40	43	47	50	53	56	59	62	68
900	7	8	9	10	11	12	13	14	15	17	19	20	22	24	26	28	30	32	34	36	39	42	45	48	51	55	58	61	65	69	75
950	8	9	10	11	12	13	14	15	17	19	21	23	25	27	29	31	33	35	37	39	42	45	48	51	55	60	64	67	71	75	82
1000	8	9	11	12	13	14	15	17	19	21	23	25	27	29	31	34	36	38	40	43	46	49	52	56	60	64	68	72	77	82	90

Poznámka: Trestné časy se počítají z průměrné rychlosti konečného času trestaného závodníka.
Pokud délka jednoho přestupku přesáhne 1 000 m, bude závodník potrestán vyloučením ze závodu.

PŘÍLOHA 4

ZÁSADY PRO ZÍSKÁVÁNÍ KVALIFIKACE NÁRODNÍ ROZHODČÍ ČSC

1. Národní rozhodčí ČSC pro disciplíny silnice, dráha, cyklokros jsou rozděleni do 3 odborných úrovní podle jejich dosažené teoretické a praktické kvalifikace následovně:
Kvalifikace národní rozhodčí A.
Rozhodčí, kteří na úrovni ČSC úspěšně složili zkoušky z mezinárodních pravidel UCI v jednom z oficiálních jazyků UCI (francouzština nebo angličtina).
Kvalifikace národní rozhodčí B.
Rozhodčí, kteří na úrovni ČSC úspěšně složili zkoušky z mezinárodních pravidel UCI v českém jazyce.
Kvalifikace národní rozhodčí C.
Rozhodčí, kteří na úrovni ČSC úspěšně složili zkoušky z pravidel ČSC podle programu pro národní rozhodčí uvedeného ve sportovně technických směrnících.
2. Kvalifikaci národní rozhodčí C získá na základě úspěšně složených zkoušek rozhodčí 2. třídy, který splní podmínky stanovené sportovně technickými směrnici ČSC (kapitola II, článek 13) a jehož věk je v době zkoušek minimálně 25 a maximálně 50 let.
3. Kvalifikaci národní rozhodčí B nebo A může získat na základě úspěšně složených zkoušek národní rozhodčí C, který splní podmínky stanovené sportovně technickými směrnici ČSC (kapitola II, článek 13), pracoval jako národní rozhodčí alespoň 2 roky a jehož věk je v době zkoušek minimálně 27 a maximálně 47 let.
4. Národní rozhodčí s kvalifikací A, jehož věk je maximálně 47 let, může být zařazen do systematické praktické přípravy pro získání kvalifikace mezinárodní rozhodčí UCI. Délka praktické přípravy v rámci mezinárodních závodů pořádaných v ČR je stanovena na 2 roky.
5. Národní rozhodčí s kvalifikací A, který absolvoval úspěšně praktickou přípravu podle bodu 4) a jehož věk je maximálně 49 let v roce konání zkoušek vypsanych UCI, může být přihlášen ke zkouškám pro získání kvalifikace mezinárodní rozhodčí UCI za podmínek stanovených prezidiem ČSC (č. U26-7/02).
6. Věkový limit pro působení v kvalifikaci národní rozhodčí je stanoven na 65 let v roce, ve kterém rozhodčí tohoto věku dosáhl.
7. Pro školení a zkoušky národních rozhodčích si může ČSC vyžádat ad hoc lektory buď z ČR nebo jiné členské federace UCI.